

# التربية المهنية

## الجزء الأول الصف السادس

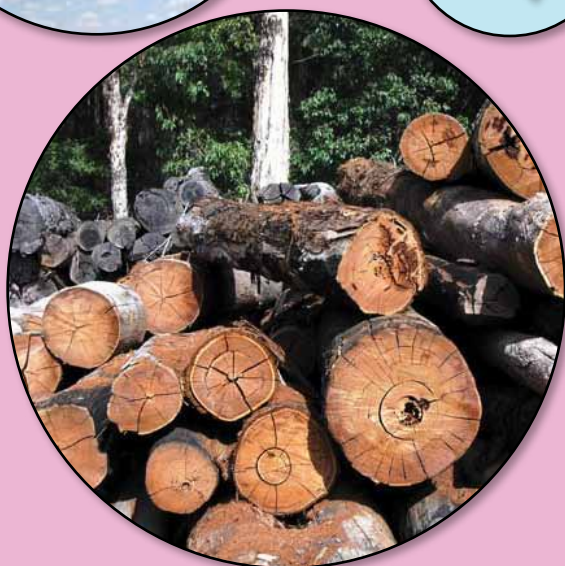

التربية المهنية

الجزء الأول

الصف السادس

٢٠١٩م/١٤٤٠هـ



ISBN: 978-9957-84-609-1



9 789957 846091

# التربية المهنية

## الجزء الأول

٦

## الصف السادس



الناشر  
وزارة التربية والتعليم  
إدارة المناهج والكتب المدرسية

يسر إدارة المناهج والكتب المدرسية استقبال آرائكم وملحوظاتكم على هذا الكتاب عن طريق العناوين الآتية:

هاتف: ٩ - ٥ / ٤٦١٧٣٠٤ ، فاكس: ٤٦٣٧٥٦٩ ، ص.ب: (١٩٣٠) ، الرمز البريدي: ١١١١٨ ،

أو بوساطة البريد الإلكتروني: Voc.Subjects.Division@moe.gov.jo

قرّرت وزارة التربية والتعليم تدريس هذا الكتاب في مدارس المملكة الأردنية الهاشمية جميعها، بناءً على قرار مجلس التربية والتعليم رقم (٢٠١٥/٤٦) تاريخ ٢٠/٥/٢٠١٥م؛ بدءاً من العام الدراسي ٢٠١٥م/٢٠١٦م.

## حقوق الطبع جميعها محفوظة لوزارة التربية والتعليم عمّان - الأردنّ ص.ب (١٩٣٠)

رقم الإيداع لدى دائرة المكتبة الوطنية

(٢٠١٥/٥/٢٠٣٣)

ISBN: 978 - 9957 - 84 - 609 - 1

أشرف على تأليف هذا الكتاب كل من:

د. هشام إبراهيم الدعجة (رئيساً) د. مفضي محمد المومني  
أ. د. أحمد عيسى الطويسي م. موسى محمد الوالي  
أ. خضر إبراهيم العساف أ. غسان فوزان الحايك  
د. زبيدة حسن أبو شويمة (مقرراً)

وقام بتأليفه كل من:

أسماء محمود البدور رناد يوسف القطيشات  
محمد سرور أبو زينة محمد صلاح القضاة

التحرير العلمي : د. زبيدة حسن أبو شويمة

التحرير اللغوي : ناصر علي محمد  
التحرير الفني : نداء فؤاد أبو شنب  
التصميم : زياد عدنان مهيار  
الرسوم : أحمد إبراهيم صبيح  
التصوير : أديب أحمد عطوان  
الإنـتـاج : سليمان أحمد الخلايلة

دقّق الطباعة: م. مفلح حسين عيال سلمان  
راجعها: د. زبيدة حسن أبو شويمة

٢٠١٥م / ١٤٣٦هـ

٢٠١٦ - ٢٠١٩م

الطبعة الأولى

أعيدت طباعته

٤	المقدمة
٦	<b>الوَحْدَةُ الْأُولَى: الإسْعَافَاتُ الْأَوَّلِيَّةُ</b>
٨	الدَّرْسُ الْأَوَّلُ: الرَّعَافُ .....
١٥	الدَّرْسُ الثَّانِي: ضَرْبَةُ الشَّمْسِ .....
٢٣	<b>الوَحْدَةُ الثَّانِيَّةُ: العِنَايَةُ بنبَاتَاتِ الزَّيْنَةِ</b>
٢٥	الدَّرْسُ الْأَوَّلُ: خِدْمَةُ نَبَاتَاتِ الزَّيْنَةِ .....
٣٠	الدَّرْسُ الثَّانِي: الرَّيُّ .....
٣٧	<b>الوَحْدَةُ الثَّلَاثَةُ: النَّجَارَةُ</b>
٣٩	الدَّرْسُ الْأَوَّلُ: الوَصَلَاتُ الخَشَبِيَّةُ .....
٤٧	الدَّرْسُ الثَّانِي: صِيَانَةُ الْأَثَاثِ الخَشَبِيِّ وَمُتَمَّمَاتُهُ .....
٥٥	<b>الوَحْدَةُ الرَّابِعَةُ: المَنْزِلُ الصَّحِّيُّ</b>
٥٧	الدَّرْسُ الْأَوَّلُ: المَنْزِلُ الصَّحِّيُّ وَمُواصِفَاتُهُ .....
٦٣	الدَّرْسُ الثَّانِي: نَظَافَةُ المَنْزِلِ وَمُحْتَوَيَاتِهِ .....
٧٨	<b>الوَحْدَةُ الْخَامِسَةُ: إِدَارَةُ المَالِ</b>
٨٠	الدَّرْسُ الْأَوَّلُ: اسْتِثْمَارُ المَالِ .....
٨٥	الدَّرْسُ الثَّانِي: الإِدْخَارُ .....
٩٣	<b>الوَحْدَةُ السَّادِسَةُ: الْأَطْعِمَةُ الشَّعْبِيَّةُ</b>
٩٥	الدَّرْسُ الْأَوَّلُ: إِعْدَادُ الْأَطْعِمَةِ الشَّعْبِيَّةِ .....



## المقدمة

الحمد لله رب العالمين، والصلاة والسلام على نبينا محمد وعلى آله وصحبه أجمعين، وبعد: نقدم لكم كتاب التربية المهنية للصف السادس الأساسي ضمن سلسلة كتب التربية المهنية التي أُعدت وفق نتائج التعلّم العامة والخاصة؛ انطلاقاً من فلسفة وزارة التربية والتعليم الرّامية إلى تحديث العملية التربوية وتطويرها، والنّهوض بالإنسان الأردني؛ لكي يواكب التغيّرات المتسارعة في مختلف المجالات، وليكون قادراً على مواجهة التحديات وإدارة المعرفة ونقلها، والانفتاح المنضبط على الثقافات الأخرى، والتأثير الإيجابي فيها، ليصبح الأردن مصدراً للكفاءات المتميزة.

وقد روعي في تأليف هذا الكتاب الفروق الفردية بين الطلبة، والتركيز على بناء المفاهيم الصحيحة وتعريف الطالب بها. واشتمل الكتاب على أنشطة متنوعة تلائم قدرات الطلبة وإمكانات المدرسة، وروعت الجوانب المتعلقة بالتفكير الإبداعي، وجاءت موضوعاته أقرب إلى واقع الطالب؛ ممّا يحفزه ويشجعه على العمل اليدوي واحترام المهن وتقدير أصحابها. وقد صُمّم هذا الكتاب في جزأين، واشتمل على اثنتي عشرة وحدة دراسية موزعة على ستة محاور رئيسة، على النحو الآتي:

### أولاً: الصّحة والسّلامة العامّة، وتضمّن وحدتي:

١ - الإسعافات الأوليّة.

٢ - السّلامة المروريّة.

### ثانياً: شؤون المنزّل والحياة العامّة، وتناول الوحدتين الآتيتين:

١ - المنزّل الصّحي.

٢ - اختيار الملابس والعناية بها.

٣ - أشغال الإبرة.

ثالثًا: الزِّرَاعَةُ وَالْبِيئَةُ، وَتَضَمَّنَ وَحْدَتِي:

١ - تكثير النباتات.

٢ - العناية بنباتات الزينة.

رابعًا: الْأَقْتِصَادُ وَالتَّكْنُولُوجِيَا، وَتَنَاوَلَ وَحْدَتِي:

١ - إدارة المال.

٢ - إدارة الوقت وتنظيمه.

خامسًا: الْمَهَارَاتُ الْهَنْدَسِيَّةُ وَالصِّيَانَةُ الْخَفِيفَةُ، وَتَضَمَّنَ وَحْدَةَ:

١ - صيانة الأثاث.

سادسًا: الْفُنْدُقَةُ وَالسِّيَاحَةُ، وَتَنَاوَلَ وَحْدَتِي:

١ - الأطعمة الشعبيَّة.

٢ - الحلويات الشعبيَّة.

نسألُ اللهَ تعالى أن نكون قد وفَّقنا في تقديم ما هو مناسب ومفيد لأبنائنا الطلبة، وأن ينفَعهم اللهُ به، وأن تتحقَّق الأهداف المتوخاة من عملية التطوير المقصودة.

والله وليُّ التوفيق

## الإِسْعَافَاتُ الْأَوَّلِيَّةُ



• ما سُعورُكَ عِنْدَ تَقْدِيمِ الإِسْعَافَاتِ الْأَوَّلِيَّةِ لِمَنْ يَحْتَاجُ إِلَيْهَا؟

• ما أَثَرُ التَّعَرُّضِ الزَّائِدِ لِأَشِعَّةِ الشَّمْسِ؟

للإسعافات الأولية أهمية كبيرة في حياتنا، إذ يتمكن الأشخاص المُدرَّبون من تقديم المساعدة بمهارة للمصابين في الحوادث أو الأمراض التي قد تحدث فجأة في أماكن يصعب فيها الحصول على المساعدة الطبيّة في الوقت المناسب؛ لذلك يجب على كل فرد أن يتعرّف بعض الإجراءات للمحافظة على حياته وحياته الآخرين في حال التعرّض لإصابة إلى أن يستطيع الوصول إلى الطيب أو أقرب مركز صحي أو مستشفى. وستتعرّف في هذه الوحدة مفهوم الرُعاف، وضربة الشمس، وكيفية التعامل معهما وإسعاف المصاب.

### وَيَتَوَقَّعُ مِنْكَ بَعْدَ دِرَاسَةِ هَذِهِ الْوَحْدَةِ أَنْ:

- تتعرّف مفهوم الرُعاف وأسبابه.
- تُسَعِفَ شَخْصًا مُصَابًا بِالرُّعَافِ.
- تَتَجَنَّبَ الْأَسْبَابَ الَّتِي تُؤَدِّي إِلَى الْإِصَابَةِ بِالرُّعَافِ.
- تتعرّف مفهوم ضربة الشمس.
- تُوضِّحَ الْعَلَامَاتِ الرَّئِيسَةَ لِلْإِصَابَةِ بِضْرِبَةِ الشَّمْسِ.
- تُسَعِفَ شَخْصًا مُصَابًا بِضْرِبَةِ الشَّمْسِ.
- تَتَجَنَّبَ الْإِصَابَةَ بِضْرِبَةِ الشَّمْسِ.
- تَنْحُوَ مَنْحَى إِبْجَائِيًّا نَحْوَ الْآخَرِينَ وَتُسَاعِدُهُمْ فِي حَالِ إِصَابَتِهِمْ بِالرُّعَافِ.
- تُقَدِّرَ أَهْمِيَّةَ الْإِسْعَافَاتِ الْوَلَّيَّةِ فِي الْمَحَافِظَةِ عَلَى حَيَاةِ الْإِنْسَانِ.

الرُّعَافُ «نَزْفُ الْأَنْفِ» حَالَةٌ، غَالِبًا مَا تَحْدُثُ لِلْأَطْفَالِ، وَأَحْيَانًا لِلْكِبَارِ، لِأَسْبَابٍ عِدَّةٍ، وَلَعَلَّكَ شَاهَدْتَ بَعْضَ زُمَلَائِكَ قَدْ أُصِيبَ بِهَذِهِ الْحَالَةِ فِي الْمَدْرَسَةِ، أَوْ الْأَمَاكِنِ الْعَامَّةِ وَغَيْرِهَا. وَالرُّعَافُ مُشْكَلَةٌ صَحِيَّةٌ بَسِيطَةٌ يُمَكِّنُ مُعَالَجَتَهَا بِيُسْرٍ إِذَا أُجْرِيَ ذَلِكَ بِالطَّرِيقَةِ وَالْوَقْتِ الْمُنَاسِبَيْنِ، وَهَذَا مَا سَتَتَعَرَّفُهُ فِي هَذَا الدَّرْسِ.

## مَعْلُومَةٌ

**بِطَانَةُ الْأَنْفِ:** غِشَاءُ  
مُخَاطِطِي رَقِيقٍ يَحْتَوِي  
عَلَى خَلَايَا مُخَاطِطِيَّةٍ وَكَمِّيَّةٍ  
كَبِيرَةٍ مِنَ الشُّعَيْرَاتِ  
الدَّمَوِيَّةِ، يَعْمَلُ عَلَى تَدْفِئَةِ  
هَوَاءِ الشَّهِيْقِ وَتَرْطِيبِهِ.

## مَفْهُومُ الرُّعَافِ «نَزْفُ الْأَنْفِ»

## أَوَّلًا

هُوَ سَيْلَانُ الدَّمِ مِنْ فَتْحَةٍ وَاحِدَةٍ، أَوْ مِنْ فَتْحَتَيْ  
الْأَنْفِ، نَتِيجَةٌ تَمَزُّقِ الشُّعَيْرَاتِ الدَّمَوِيَّةِ الرَّقِيقَةِ فِي  
بِطَانَةِ الْأَنْفِ.

## نَشَاطٌ (١-١): سَرُدُ قِصَّةٍ عَنِ شَخْصٍ أُصِيبَ بِالرُّعَافِ.

تَحَدَّثَ أَمَامَ زُمَلَائِكَ عَنِ قِصَّةٍ لِشَخْصٍ أُصِيبَ بِالرُّعَافِ، ذَاكِرًا الْإِجْرَاءَاتِ الَّتِي  
أَتَّخَذْتَ عِنْدَ إِسْعَافِهِ. وَبِالتَّعَاوُنِ مَعَ مَجْمُوعَةِ الصَّفِّ وَبِإِشْرَافِ مُعَلِّمِكَ، أَعِدَّ قَائِمَةً  
تَتَضَمَّنُ السُّلُوكَاتِ الصَّحِيحَةَ وَقَائِمَةً أُخْرَى تَتَضَمَّنُ السُّلُوكَاتِ غَيْرَ الصَّحِيحَةَ الَّتِي  
لُوحِظَتْ فِي أَثْنَاءِ إِسْعَافِهِ، وَقَارِنْ ذَلِكَ بِخُطُواتِ الإِسْعَافِ الَّتِي تَعَلَّمْتَهَا.

## أَسْبَابُ الرُّعَافِ

## ثَانِيًا

يَحْدُثُ الرُّعَافُ (نَزْفُ الْأَنْفِ) مِنْ أَسْبَابٍ عَدِيدَةٍ، أَبْرَزُهَا مَا يَأْتِي:

## أسباب الرُعافِ

### أسباب مَرَضِيَّةٍ، مِنْهَا:

- إصَابَةُ الْأَنْفِ بِالْإِلْتِهَابَاتِ.
- أَمْرَاضِ الدَّمِ.

### أسباب مَوْضِعِيَّةٍ، مِنْهَا:

- الصَّدْمَةُ الْمُبَاشِرَةُ لِلْأَنْفِ.
- جَفَافُ بَطَانَةِ الْأَنْفِ.

### أسباب بيئية، منها:

- ارتفاع دَرَجَةِ الْحَرَارَةِ.
- الارتفاع عَنْ سَطْحِ الْأَرْضِ.
- الإختلاف فِي الضَّغَطِ الْجَوِيِّ.
- التَّعَرُّضُ لِأَشِعَّةِ الشَّمْسِ مُدَّةً طَوِيلَةً،
- تَخْتَلِفُ مِنْ شَخْصٍ إِلَى آخَرَ.

الشَّكْلُ (١-١): مَخْطَاطٌ يُبَيِّنُ أَسْبَابَ الرُّعَافِ.

## قَضِيَّةٌ لِلْمُنَاقَشَةِ

ما أَمْرَاضِ الدَّمِ الَّتِي قَدْ تُسَبَّبُ الرُّعَافُ عِنْدَ الْإِنْسَانِ؟ نَاقِشْ ذَلِكَ مَعَ زُمَلَائِكَ بِإِشْرَافِ مُعَلِّمِكَ.

## إِسْعَافُ الرُّعَافِ «نَزْفِ الْأَنْفِ»

## تَمْرِينٌ (١-١)

### النَّتَاجُ التَّعَلُّمِيُّ

- يُسْعَفُ شَخْصًا مُصَابًا بِالرُّعَافِ.

### المَعْلُومَاتُ النَّظَرِيَّةُ

يَجِبُ الْإِسْرَاعُ فِي وَقْفِ نَزْفِ الْأَنْفِ عِنْدَ الشَّخْصِ الْمُصَابِ تَجَنُّبًا لِحُدُوثِ أَيِّ مُضَاعَفَاتٍ؛ لِأَنَّ عَدَمَ إِجْرَاءِ الْإِسْعَافِ فِي الْوَقْتِ الْمُنَاسِبِ يُؤَدِّي إِلَى فَقْدَانِ الْمُصَابِ كَمِّيَّةً كَبِيرَةً مِنَ الدَّمِ تَتَسَبَّبُ فِي حُدُوثِ مُشْكَلاتٍ صِحِّيَّةٍ.

### المَوَادُّ وَالْأَدَوَاتُ وَالتَّجْهِيزَاتُ اللَّازِمَةُ

- شَاشَةٌ عَلَى شَكْلِ فَتِيلَةٍ، فَوْطَةٌ مِنَ الْقَمَاشِ أَوْ الشَّاشِ، فَازِلِينَ، وَعَاءٌ، مَاءٌ بَارِدٌ، مَاءٌ وَصَابُونٌ.

الصُّورُ التَّوْضِيحِيَّةُ	خُطواتُ العَمَلِ	الرَّقْمُ
 <p>الشَّكْلُ (٢-١)</p>	<p>١ راعِ مُتَطَلِّباتِ الصِّحَّةِ وَالسَّلَامَةِ العَامَّةِ، وَذَلِكَ بِارْتِدَاءِ قَفَّازِ اليَدَيْنِ وَمَرْيُولِ العَمَلِ، وَاسْتِخْدَامِ الأَدَوَاتِ فِي أَثناءِ العَمَلِ اسْتِخْدَامًا صَحِيحًا.</p> <p>٢ اسْتِخْدَامِ المَوادِّ والأَدَوَاتِ النِّظِيفَةِ اللّازِمَةِ لِلعَمَلِ.</p> <p>٣ التَّزِمِ الهُدوءِ التَّامِّ وَطَمَئِنِ المُصابِ، ثُمَّ ساعِدُهُ لِلوُصُولِ إِلى مَنطِقَةِ ظِلِّ.</p> <p>٤ أَجْلِيسِ المُصابِ عَلى نَحْوِ مُسْتَقِيمٍ وَرَأْسَهُ مُنحَنٍ إِلى الأَمامِ، وَمُتَّجِهٍ إِلى الأَسْفَلَ قَليلًا، كَما فِي الشَّكْلِ (٢-١).</p>	<p>١</p> <p>٢</p> <p>٣</p> <p>٤</p>
 <p>الشَّكْلُ (٣-١)</p>	<p>٥ ضَعِ مَنادِيلَ تَحْتَ أَنفِ المُصابِ؛ لِمَنعِ اتِّسَاخِ المَلايِسِ بِالدَّمِ.</p> <p>٦ اطلُبْ مِنَ المُصابِ أَنْ يَتَنَفَّسَ مِنْ فَمِهِ.</p> <p>٧ اضْغَطْ مُدَّةَ عَشْرِ دَقائِقٍ مُتواصِلَةٍ ضَغْطًا خَفيفًا وَمُحَكِّمًا بِالإِبْهَامِ وَالسَّبَّابَةِ عَلى جُزءِ الأَنفِ الَّذِي تَحْتَ عَظْمَةِ الأَنفِ مُباشِرَةً، أَيِ الجُزءِ اللَّحْمِيِّ مِنْهُ، كَما فِي الشَّكْلِ (٣-١).</p>	<p>٥</p> <p>٦</p> <p>٧</p>





الشَّكْلُ (٤-١)



الشَّكْلُ (٥-١)

٨ ضَعْ كَمَادَاتِ مَاءٍ بَارِدٍ عَلَى الْأَنْفِ وَالْجَبْهَةِ،  
وَاسْتَمِرِّ فِي الضَّغْطِ عَلَى الْأَنْفِ. وَإِذَا لَمْ  
يَتَوَقَّفِ النَّزْفُ فَاضْغَطْ مَرَّةً أُخْرَى مُدَّةَ عَشْرِ  
دَقَائِقَ، كَمَا فِي الشَّكْلِ (٤-١).

٩ ضَعْ شَاشَةً مَغْمُوسَةً بِالْفَازَلِينِ الطَّبِّيِّ عَلَى  
شَكْلِ فَنِيلَةٍ فِي الْأَنْفِ لِتَرْطِيبِهِ مِنَ الدَّاخِلِ بَعْدَ  
تَوَقُّفِ النَّزْفِ، كَمَا فِي الشَّكْلِ (٥-١).

١٠ اظْلُبْ مِنَ الْمُصَابِ أَنْ يَرْفَعَ رَأْسَهُ، وَأَلَّا  
يَسْتَنْثِرَ (يَتَمَخَّطَ) مُدَّةً لَا تَقِلُّ عَنْ أَرْبَعِ  
سَاعَاتٍ، وَأَلَّا يُجْهَدَ نَفْسَهُ؛ حَتَّى لَا يَعُودَ  
النَّزْفُ مَرَّةً أُخْرَى.

١١ اظْلُبِ الْمُسَاعَدَةَ الطَّبِّيَّةَ إِذَا اسْتَمَرَ الرَّعَافُ  
أَكْثَرَ مِنْ عِشْرِينَ دَقِيقَةً، أَوْ كَانَتْ كَمِّيَّةُ النَّزْفِ  
كَبِيرَةً؛ لِأَنَّ الْمُصَابَ قَدْ يَتَعَرَّضُ لِأَضْرَارٍ  
كَفَقْدَانِ الْوَعْيِ، وَالدَّوْخَةِ، وَهَبُوطِ ضَغْطِ  
الدَّمِّ.

١٢ نَظِّفِ الْأَدْوَاتِ الَّتِي اسْتَخْدَمْتَهَا، وَأَعِدْهَا إِلَى  
مَكَانِهَا الْمَخْصُصِ، وَاتْرِكِ الْمَكَانَ نَظِيفًا.

١٣ اغْسِلْ يَدَيْكَ جَيِّدًا بِالْمَاءِ وَالصَّابُونَ بَعْدَ  
الْإِنْتِهَاءِ مِنَ الْعَمَلِ، دُونَ الْإِسْرَافِ فِي الْمَاءِ.

طَبَّقْ عَمَلِيَّةَ إِسْعَافِ شَخْصٍ مُصَابٍ بِالرُّعَافِ عَنِ طَرِيقِ مَشْهَدِ تَمَثُّلِيٍّ بِاتِّبَاعِ الْخُطُواتِ الَّتِي تَعَلَّمْتَهَا فِي التَّمْرِينِ السَّابِقِ، بِإِشْرَافِ مُعَلِّمِكَ، دَاخِلَ مِشْغَلِ التَّرْبِيَةِ الْمِهْنِيَّةِ.

### مَكْرٌ

لِمَاذَا يَجِبُ عَلَى الْمُصَابِ بِالرُّعَافِ التَّنَفُّسُ مِنَ الْفَمِ، لَا مِنَ الْأَنْفِ.

### اسْتِخْدَامُ التَّقْنِيَّاتِ الْحَدِيثَةِ

### مَهَارَاتُ الرِّيَادَةِ

شَاهِدْ مَقْطَعَ فِيدِيُو لِإِسْعَافِ شَخْصٍ مُصَابٍ بِنَزْفِ الْأَنْفِ (الرُّعَافِ) بِإِشْرَافِ مُعَلِّمِكَ.

### الْوَقَايَةُ مِنَ الرُّعَافِ

### ثَالِثًا

هُنَاكَ أُمُورٌ عِدَّةٌ يُمَكِّنُ اتِّبَاعُهَا لِلْوَقَايَةِ مِنَ الرُّعَافِ، مِنْهَا:

- ١ - تَنْظِيفُ الْأَنْفِ بِلُطْفٍ وَبِالطَّرِيقَةِ الصَّحِيحَةِ وَعَدَمُ الْعَبَثِ بِهِ.
- ٢ - عَدَمُ إِدْخَالِ أَدْوَاتٍ حَادَّةٍ فِي الْأَنْفِ.
- ٣ - عَدَمُ التَّعَرُّضِ لِأَشْعَةِ الشَّمْسِ الْمُبَاشِرَةِ مُدَّةً طَوِيلَةً.
- ٤ - مُرَاجَعَةُ الطَّبِيبِ فِي حَالَةِ التَّهَابِ الْجُيُوبِ الْأَنْفِيَّةِ (هِيَ حُجَيْرَاتٌ مَمْلُوءَةٌ بِالْهَوَاءِ تَوْجَدُ دَاخِلَ عِظَامِ الْوَجْهِ، وَتُحِيطُ بِالْأَنْفِ)، أَوْ إِذَا تَكَرَّرَ النَّزْفُ مِنَ الْأَنْفِ.
- ٥ - تَرْطِيبُ الْأَنْفِ بِرَفْقٍ فِي حَالَةِ جَفَافِهِ بِقَلِيلٍ مِنَ الْفَازَلِينِ، أَوْ غَيْرِهِ مِنَ الْمَرَاهِمِ الْمُرَطَّبَةِ.

## قضية للبحث

مُستخدماً مصادر المعرفة المتاحة لديك (كتاب قيم، مجلة علمية، شبكة إنترنت...)، ابحث في الممارسات غير الصحيحة في أثناء إسعاف المصاب بالرَّعاف، ثم اعرض ما تتوصل إليه على زملائك، بإشراف معلمك.

- ١ - عَرِّفِ الرَّعَافَ.
- ٢ - عَدِّدْ ثَلَاثَةً مِنْ أَسْبَابِ الإِصَابَةِ بِالرَّعَافِ «نَزْفِ الأَنْفِ».
- ٣ - عِلِّ ما يَأْتِي:

  - أ - إِنْقِاءُ رَأْسِ المُصَابِ مَحْنِيًّا إِلى الأَمَامِ قَلِيلًا فِي حَالَةِ الإِصَابَةِ بِالرَّعَافِ.
  - ب - يُوصَى بِتَجَنُّبِ الإِمْتِخَاطِ بِشِدَّةٍ بَعْدَ تَوَقُّفِ الرَّعَافِ.
  - ج - عَلى المُصَابِ بِالرَّعَافِ بَصُقُ الدَّمِ المُتَجَمِّعِ فِي فَمِهِ.

- ٤ - اذْكُرْ ثَلَاثَةَ أُمُورٍ لِلوَقَايَةِ مِنَ الرَّعَافِ.
- ٥ - مَتى يَجِبُ عَلى المُصَابِ بِالرَّعَافِ مُرَاجَعَةُ الطَّيِّبِ؟
- ٦ - أَصِيبَ أَحَدُ أَفْرَادِ أُسْرَتِكَ بِسَبَبِ سُقُوطِهِ عَلى وَجْهِهِ بِنَزْفِ فِي الأَنْفِ، مُسْتَفِيدًا مِمَّا تَعَلَّمْتَهُ فِي دَرْسِ الرَّعَافِ أَجِبْ عَمَّا يَأْتِي:

  - أ - اشرحْ لِأَفْرَادِ أُسْرَتِكَ كَيْفِيَّةَ إِجْرَاءِ الإِسْعَافِ الأَوَّلِيِّ لِلْمُصَابِ بِالرَّعَافِ.
  - ب - ما شُعُورُكَ بَعْدَ أَنْ سَاهَمْتَ بِإِسْعَافِ أَحَدِ أَفْرَادِ أُسْرَتِكَ؟
  - ج - ما رَأْيُكَ فِي مَنْ يَفْزَعُ عِنْدَ رُؤْيَةِ شَخْصٍ يَنْزِفُ أَنْفَهُ، وَلا يُقَدِّمُ لَهُ المُسَاعَدَةَ؟  
وَمَا أَثَرُ ذَلِكَ فِي الشَّخْصِ المُصَابِ؟



الشَّكْلُ (١-٦): اِرْتِفَاعُ دَرَجَةِ الْحَرَارَةِ صَيْفًا.

يَنْتَظِرُ النَّاسُ فَصَلَ الصَّيْفِ لِلِاسْتِمْتَاعِ بِأَشِعَّةِ الشَّمْسِ، وَاللَّعِبِ فِي الْمَلَاعِبِ وَمُمَارَسَةِ السَّبَاحَةِ، وَلَكِنْ قَدْ يَتَسَبَّبُ اللَّعْبُ وَاللَّهُوُ فِي حُدُوثِ أخطَارٍ إِذَا لَمْ تُرَاعَ بَعْضُ الْإِحْتِيَاطَاتِ. فَارْتِفَاعُ دَرَجَةِ الْحَرَارَةِ، وَالتَّعَرُّضُ لِأَشِعَّةِ الشَّمْسِ الْمُبَاشِرَةِ مُدَّةً طَوِيلَةً مِنْ دُونِ أَخَذِ الْحَيْطَةِ وَالْحَذَرِ، وَعَدَمِ اتِّبَاعِ الْإِرْشَادَاتِ الصَّحِيَّةِ قَدْ يُعَرِّضُ الشَّخْصَ لِمُشْكِلَاتٍ وَأخطَارٍ صِحِّيَّةٍ مُتَعَدِّدَةٍ، وَهَذَا مَا سَتَتَعَرَّفُ فِي هَذَا الدَّرْسِ.

أَوَّلًا

مَفْهُومُ ضَرْبَةِ الشَّمْسِ

تَعَرِّضُ الْجِسْمِ لِأَشِعَّةِ الشَّمْسِ الشَّدِيدَةِ مُدَّةً طَوِيلَةً قَدْ يُؤَدِّي إِلَى اِرْتِفَاعِ دَرَجَةِ حَرَارَةِ الْجِسْمِ، وَعَدَمِ مَقْدَرَتِهِ عَلَى الْحِفَاطِ عَلَى دَرَجَةِ الْحَرَارَةِ الْمُثْلَى لِلْجِسْمِ الَّتِي تَتَرَاوَحُ بَيْنَ (٣٦,٥-٣٧,٥) س.

- تَظْهَرُ عَلَى الشَّخْصِ الْمُصَابِ بِضَرْبَةِ الشَّمْسِ بَعْضُ الْأَعْرَاضِ وَالْعَلَامَاتِ الْآتِيَةِ:
- ١ - ارْتِفَاعُ دَرَجَةِ حَرَارَةِ الْجِسْمِ؛ إِذْ تَصِلُ دَرَجَةُ حَرَارَةِ جِسْمِ الْإِنْسَانِ إِلَى (٤٠) دَرَجَةِ سِيلْسِيوسٍ فَأَكْثَرَ، وَهِيَ مِنَ الْعَلَامَاتِ الرَّئِيسَةِ لِلْإِصَابَةِ بِضَرْبَةِ الشَّمْسِ.
  - ٢ - الصُّدَاعُ، وَقَدْ يُصَاحِبُهُ غَثِيَانٌ وَقَيْءٌ.
  - ٣ - زِيَادَةُ سُرْعَةِ التَّنَفُّسِ وَتَسَارُعُ ضَرْبَاتِ الْقَلْبِ.
  - ٤ - عَدَمُ التَّعَرُّقِ؛ لِأَنَّ الْجِلْدَ يَكُونُ حَارًّا وَجَافًا، بِسَبَبِ فُقْدَانِ السَّوَائِلِ مِنَ الْجِسْمِ.
  - ٥ - فُقْدَانُ الْوَعْيِ وَالتَّشْنُجُ، وَالْهَلُوسَةُ، وَصُعُوبَةُ الْكَلَامِ، أَوْ صُعُوبَةُ فَهْمِ مَا يَقُولُهُ الْآخَرُونَ.

## مَعْلُومَةٌ

يُمْكِنُ أَنْ تُسَبِّبَ ضَرْبَةُ الشَّمْسِ خَلًّا مُوقَّتًا أَوْ دَائِمًا لِأَجْهَزَةِ وَأَعْضَاءِ الْجِسْمِ الْحَيَوِيَّةِ؛ كَالْقَلْبِ وَالِدِّمَاغِ وَالرِّئَتَيْنِ.

## إِسْعَافُ شَخْصٍ مُصَابٍ بِضَرْبَةِ الشَّمْسِ

تَمْرِين (١-٢)

## النتائج التعلُّميَّة

- يُسْعَفُ شَخْصًا مُصَابًا بِضَرْبَةِ الشَّمْسِ.

## المَعْلُومَاتُ النَّظَرِيَّةُ

ضَرْبَةُ الشَّمْسِ مِنَ الْحَالَاتِ الَّتِي تُهَدِّدُ الْحَيَاةَ، فَهِيَ تُسَبِّبُ ارْتِفَاعًا شَدِيدًا فِي دَرَجَةِ حَرَارَةِ الْجِسْمِ بِفِعْلِ الْحَرَارَةِ الْخَارِجِيَّةِ؛ مِمَّا قَدْ يُؤَدِّي إِلَى حُدُوثِ خَلَلٍ فِي عَمَلِ أَعْضَاءِ الْجِسْمِ.

## المواد والأدوات والتجهيزات اللازمة

- مروحة، ميزان حرارة، ماء الصنبور، قطع قماش قطنية، شراشف، ماء وصابون.

## خطوات تنفيذ التمرين

الرقم	خطوات العمل	الصور التوضيحية
١	راعِ مُتطلباتِ الصِّحةِ وَالسَّلَامَةِ الْعَامَّةِ، وَذَلِكَ بِإِزْتِدَاءِ قَفَّازِ الْعَمَلِ وَمَرْيُولِ الْعَمَلِ، وَاسْتِخْدَامِ الْأَدْوَاتِ فِي أَثْنَاءِ الْعَمَلِ اسْتِخْدَامًا صَاحِبًا.	
٢	جَهِّزِ الْمَوَادَّ وَالْأَدْوَاتِ اللَّازِمَةَ لِلْعَمَلِ.	
٣	انْقُلِ الْمُصَابَ إِلَى مَكَانٍ مُنْخَفِضِ الْحَرَارَةِ بَعِيدًا عَنِ أَشِعَّةِ الشَّمْسِ، وَخَفِّفْ مِنْ مَلَابِسِهِ الْخَارِجِيَّةِ.	
٤	مُدِّ الْمُصَابَ عَلَى ظَهْرِهِ، وَارْفَعْ قَدَمَيْهِ إِلَى مُسْتَوَى أَعْلَى مِنْ مُسْتَوَى جِسْمِهِ قَلِيلًا، كَمَا فِي الشَّكْلِ (٧-١).	
٥	اسْتِخْدِمِ مِرْوَحَةَ هَوَائِيَّةً أَوْ يَدَوِيَّةً؛ لِتَهْوِيَةِ الْمُصَابِ، ثُمَّ ضَعْ كَمَادَاتِ مَاءٍ فَاتِرٍ عَلَى أَطْرَافِهِ، وَمِنْطَقَةِ الْإِبْطِ، وَالْعُنُقِ، وَالْجَبْهَةِ، كَمَا فِي الشَّكْلِ (٨-١).	

الشَّكْلُ (٧-١)

الشَّكْلُ (٨-١)



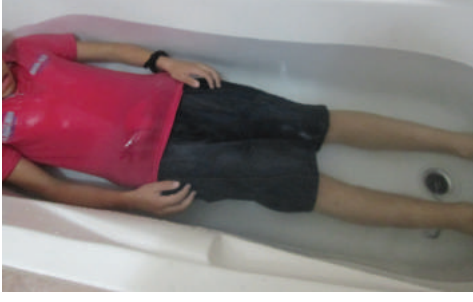

الشكل (٩-١)

- ٦ لُفَّ الْمُصَابَ بِشَرَشَفٍ مُبَلَّلٍ بِالْمَاءِ الْبَارِدِ، أَوْ ضَعَهُ فِي مِغْطَسٍ مَاءٍ بَارِدٍ، كَمَا فِي الشَّكْلِ (٩-١).
- ٧ قِسْ دَرَجَةَ الْحَرَارَةِ لِلشَّخْصِ الْمُصَابِ مِنْ حِينٍ لِآخَرَ، وَتَأَكَّدْ مِنْ أَنَّهُ يَتَنَفَّسُ.
- ٨ اطلبِ الْمُسَاعَدَةَ الطَّبِيبَةَ بِالسَّرْعَةِ الْمُمْكِنَةِ إِذَا كَانَ الْمُصَابُ فَاقِدًا لِلْوَعْيِ.
- ٩ نَظِّفِ الْأَدْوَاتِ الَّتِي اسْتَخْدَمْتَهَا، وَأَعِدْهَا إِلَى مَكَانِهَا الْمَخْصَصِ، وَاتْرُكِ الْمَكَانَ نَظِيفًا.
- ١٠ اغْسِلْ يَدَيْكَ جَيِّدًا بِالْمَاءِ وَالصَّابُونَ بَعْدَ الْإِنْتِهَاءِ مِنَ الْعَمَلِ، دُونَ الْإِسْرَافِ فِي الْمَاءِ.

### تَمْرِينٌ عَمَلِيٌّ

طَبِّقِي أَنْتَ وَزُمَلَاؤُكَ عَمَلِيَّةَ إِسْعَافِ شَخْصٍ مُصَابٍ بِضَرْبَةِ الشَّمْسِ كَمَا تَعَلَّمْتِ فِي التَّمْرِينِ السَّابِقِ، بِإِشْرَافِ مُعَلِّمِكَ، دَاخِلَ مَشْغَلِ التَّرْبِيَةِ الْمِهْنِيَّةِ.

### قِصِيَّةٌ لِلْمُنَاقَشَةِ

«الشَّمْسُ نَافِعَةٌ لَنَا، وَيُمْكِنُ أَنْ تَكُونَ غَيْرَ ذَلِكَ»، نَاقِشِي هَذِهِ الْمَقُولَةَ مَعَ زُمَلَائِكَ، بِإِشْرَافِ مُعَلِّمِكَ.

## نشاط (٢-١): قواعد الصّحة والسلامة العامّة لوقاية من ضربة الشمس

مُستعينًا بالصُّور الآتية، استخرج قواعد الصّحة والسلامة لوقاية من أشعة الشمس ودونها أسفل كلِّ صورة.



### فكر

- لماذا يُنصح بشرب كمّيات كبيرة من الماء والسوائل المحتوية على الأملاح المعدنية عند استقرار حالة المصاب بضربة الشمس؟
- هل يجوز وضع المصاب بضربة الشمس في مغطس تليج؟ ولماذا؟

## تَذَكَّرْ

لا يُنصَحُ بِ:

- ١ - عَمَلِ كَمَادَاتِ مَاءٍ فَاتِرٍ تَحْتَوِي عَلَى الْكُحُولِ (السَّيْبِرْتُو) لِلْمُصَابِ بِضَرْبَةِ الشَّمْسِ، لِأَنَّهُ يُمَكِّنُ امْتِصَاصُهَا عَنْ طَرِيقِ الْجِلْدِ، فَتُضَرُّ الشَّخْصَ الْمُصَابَ، وَلَا سِيَّما الْأَطْفَالَ، يُضَافُ إِلَى ذَلِكَ أَنَّ مَادَّةَ السَّيْبِرْتُو تُخَفِّضُ الْحَرَارَةَ بِسُرْعَةٍ، مِمَّا يُؤَدِّي غَالِبًا إِلَى ارْتِفَاعِ دَرَجَةِ الْحَرَارَةِ مَرَّةً أُخْرَى.
- ٢ - إِعْطَاءِ أَيِّ سَوَائِلَ عَنْ طَرِيقِ الْفَمِ لِلْمُصَابِ بِضَرْبَةِ الشَّمْسِ لِحِينَ اسْتِقْرَارِ حَالَتِهِ.
- ٣ - شُرْبِ الْمَشْرُوبَاتِ الْغَازِيَّةِ؛ لِأَنَّهَا تَعْمَلُ عَلَى تَقْلِيلِ الْأَمْلاحِ مِنْ جِسْمِ الْمُصَابِ.

### نشاط (١-٣): حَمَلَةٌ تَوْعُوبِيَّةٌ لِلْوَقَايَةِ مِنَ الْإِصَابَةِ بِضَرْبَةِ الشَّمْسِ

بِإِشْرَافِ مُعَلِّمِكَ وَبِمُسَاعَدَةِ زُمَلَائِكَ، نُنظِّمُ حَمَلَةً تَوْعُوبِيَّةً دَاخِلَ مَدْرَسَتِكَ لِلْوَقَايَةِ مِنَ الْإِصَابَةِ بِضَرْبَةِ الشَّمْسِ، تَتَضَمَّنُ فَعَالِيَّاتٍ مُخْتَلِفَةً، مِثْلَ: إِعْدَادِ لُوحَاتٍ أَوْ مُلصَقَاتٍ إِرْشَادِيَّةٍ، وَكَلِمَاتٍ فِي الْإِذَاعَةِ الْمَدْرَسِيَّةِ، وَمَنْشُورَاتٍ، وَغَيْرِهَا.

- ١ - اذْكَرْ سَبَبَ الْإِصَابَةِ بِضَرْبَةِ الشَّمْسِ.
- ٢ - ضَعْ إِشَارَةَ (✓) مُقَابِلَ الْعِبَارَةِ الصَّحِيحَةِ، وَإِشَارَةَ (×) مُقَابِلَ الْعِبَارَةِ غَيْرِ الصَّحِيحَةِ فِي مَا يَأْتِي:
- أ - يَجِبُ إِسْعَافُ الْمُصَابِ بِضَرْبَةِ الشَّمْسِ فِي مَكَانِهِ. ( )
- ب - يَجِبُ إِعْطَاءُ الْمُصَابِ بِضَرْبَةِ الشَّمْسِ خَافِضًا لِلْحَرَارَةِ. ( )
- ج - لَا يُعْطَى الْمُصَابُ بِضَرْبَةِ الشَّمْسِ أَيِّ سَوَائِلَ لِحِينِ اسْتِقْرَارِ حَالَتِهِ. ( )
- ٣ - عَلِّلْ مَا يَأْتِي:
- أ - لَا يُنْصَحُ بِالْإِكْتِثَارِ مِنْ شُرْبِ الْمَشْرُوبَاتِ الْغَازِيَّةِ.
- ب - يُنْصَحُ بِازْتِدَاءِ قُبْعَةِ الرَّأْسِ، أَوْ حَمْلِ مِظَلَّةِ الشَّمْسِ عِنْدَ الْخُرُوجِ فِي سَاعَاتِ الظَّهِيرَةِ فِي الْأَيَّامِ الشَّدِيدَةِ الْحَرِّ.
- ٤ - عَدِّدْ خَمْسَةً مِنَ الْأَعْرَاضِ وَالْعَلَامَاتِ الَّتِي تَظْهَرُ عَلَى الشَّخْصِ الْمُصَابِ بِضَرْبَةِ الشَّمْسِ.
- ٥ - عَدِّدْ ثَلَاثًا مِنْ قَوَاعِدِ الصَّحَّةِ وَالسَّلَامَةِ الْعَامَّةِ لِلْوَقَايَةِ مِنْ ضَرْبَةِ الشَّمْسِ.
- ٦ - كَانَ أَحْمَدُ يَلْعَبُ كُرَةَ الْقَدَمِ فِي حَدِيقَةِ الْمَنْزِلِ وَقَتَ الظُّهْرِ فِي أَحَدِ أَيَّامِ الصَّيْفِ الْحَارِقَةِ، فَإِذَا بِهِ يَشْعُرُ بِتَعَبٍ وَيَسْقُطُ أَرْضًا.
- أَجِبْ عَمَّا يَأْتِي:
- أ - مَا الْمُسْكِلَةُ الَّتِي حَدَثَتْ لِأَحْمَدَ؟
- ب - مَا الْأَعْرَاضُ الَّتِي ظَهَرَتْ عَلَيْهِ؟
- ج - كَيْفَ يُمَكِّنُكَ مُسَاعَدَةُ أَحْمَدَ؟



## التَّصْوِيمُ الذَّاتِي

ضَعِ إِشَارَةَ (✓) فِي الْمَكَانِ الَّذِي تَرَاهُ مُنَاسِبًا مِنَ الْجَدْوَلِ.  
يُمْكِنُنِي بَعْدَ دِرَاسَةِ هَذِهِ الْوَحْدَةِ أَنْ:

بشكلٍ			مَوْثَرُ الْأَدَاءِ	الرَّقْمُ
جَيِّدٌ	جَيِّدٌ جَدًّا	مِمْتَازٌ		
			أُبَيِّنَ مَفْهُومَ الرُّعَافِ.	١
			أُعَدِّدُ أَسْبَابَ الْإِصَابَةِ بِالرُّعَافِ.	٢
			أُسَعِّفُ شَخْصًا مُصَابًا بِالرُّعَافِ	٣
			أَتَجَنَّبُ الْأُمُورَ الَّتِي تُؤَدِّي إِلَى الْإِصَابَةِ بِالرُّعَافِ.	٤
			أَوْضِّحُ مَفْهُومَ ضَرْبَةِ الشَّمْسِ وَأَسْبَابِهَا.	٥
			أُسَعِّفُ شَخْصًا مُصَابًا بِضَرْبَةِ الشَّمْسِ.	٦
			أَتَجَنَّبُ الْإِصَابَةَ بِضَرْبَةِ الشَّمْسِ.	٧
			أُقَدِّرُ أَهْمِيَّةَ إِسْعَافِ الشَّخْصِ الْمُصَابِ بِضَرْبَةِ الشَّمْسِ بِطَرِيقَةٍ صَاحِبَةٍ.	٨

## العِنايةُ بِنباتاتِ الزَّينةِ



- ما أهميَّةُ وجودِ نباتاتِ الزَّينةِ في حياتنا؟
- كيفَ نعتني بالنباتاتِ المَزرُوعَةِ في الحَديقَةِ والأُصُصِ؟



نباتات الزينة الطبيعية من أجمل عناصر الديكور الداخلي في المنازل والمدارس؛  
لما تضيفه من بهجة وسرور على النفس، وتغطي منظرًا جماليًا للمكان؛ لذلك يهتم  
كثير من الناس بزراعة هذه النباتات في بيوتهم وحدائقهم.  
وفي هذه الوحدة ستتعرف أنواع الخدمة الخاصة بنباتات الزينة، وكذلك الري  
والعزق والتعشيب.

### وَيَتَوَقَّعُ مِنْكَ بَعْدَ دِرَاسَةِ هَذِهِ الْوَحْدَةِ أَنْ:

- تتعرف أنواع الخدمة التي تقدم للنبات.
- تتعرف أهمية العزق والتعشيب للنباتات المزروعة.
- تجري عملية التعشيب للنباتات المزروعة مُستخدِمًا الأدوات المناسبة.
- تروي النباتات المزروعة في الحديقة والأصص.
- تعي أهمية الخدمة المُقدَّمة للنباتات في المحافظة عليها.



تَحْتَاجُ نَبَاتُ الزَّيْنَةِ كَغَيْرِهَا مِنَ النَّبَاتِ، إِلَى خِدْمَةٍ وَعَمَلِيَّاتٍ زِرَاعِيَّةٍ مُخْتَلِفَةٍ، لِكَيْ تَنْمُوَ وَتُنتِجَ جَيِّدًا، وَتُصْبِحَ عَمَلِيَّةُ الإِزْهَارِ أَفْضَلَ. وَتَشْتَمِلُ خِدْمَةُ نَبَاتِ الزَّيْنَةِ عَلَى: العَزْقِ وَالتَّسْمِيدِ وَالرِّيِّ وَتَأْمِينِ احْتِيَاجَاتِهَا مِنَ الضَّوِّ وَالْحَرَارَةِ وَالرُّطُوبَةِ.

## عَزْقُ نَبَاتِ الزَّيْنَةِ وَتَعْشِيبُهَا



التَّعْشِيبُ مِنَ الْعَمَلِيَّاتِ الضَّرُورِيَّةِ لِخِدْمَةِ نَبَاتِ الزَّيْنَةِ الدَّاخِلِيَّةِ وَالْخَارِجِيَّةِ؛ وَيُؤَثِّرُ إِجَابِيًّا فِي نُمُوِّهَا وَتَكَاثُرِهَا. وَلِلتَّعْشِيبِ وَالْعَزْقِ دَوْرٌ مُهِمٌّ فِي نُمُوِّ النَّبَاتِ.

تُعْرَفُ عَمَلِيَّةُ التَّعْشِيبِ بِأَنَّهَا قَلْعُ الأَعْشَابِ غَيْرِ الْمَرْغُوبِ فِيهَا مِنْ جُذُورِهَا؛ لِكَيْ تَحْصَلَ النَّبَاتَاتُ

الشَّكْلُ (٢-١): عَمَلِيَّةُ التَّعْشِيبِ.

عَلَى الغِذَاءِ وَالمَاءِ مِنْ دُونِ مُنَافِسٍ، انْظُرِ الشَّكْلَ (٢-١).

وَتُجْرَى عَمَلِيَّةُ التَّعْشِيبِ بِالْيَدِ أَوْ بِوَسَاطَةِ أَدْوَاتٍ زِرَاعِيَّةٍ، مِثْلِ: المِنْكَاشِ أَوْ الفَأْسِ أَوْ المِجْرَفَةِ.

أَمَّا العَزْقُ فَهُوَ تَفْكِيكُ سَطْحِ التُّرْبَةِ بِعُمُقِ (٢-٧) سَمًّا؛ لِجَمْعِ التُّرَابِ حَوْلَ سِيقَانِ النَّبَاتِ، وَزِيَادَةِ تَثْبِيتِهَا.

فَالعَزَقُ يُفَكِّكُ الطَّبَقَةَ السَّطْحِيَّةَ لِلتُّرْبَةِ؛ مِمَّا يُؤَدِّي إِلَى تَهْوِيَةِ التُّرْبَةِ، وَيَحْفَظُ الرُّطُوبَةَ فِيهَا، وَيَقَلِّلُ فُرْصَةَ الإِصَابَةِ بِالأَمْرَاضِ النَّبَاتِيَّةِ.

## مَكْر

هَلْ يُمَكِّنُ الإِسْتِفَادَةُ مِنَ الأَعْشَابِ الَّتِي أُزِيلَتْ؟ كَيْفَ؟

تَعْشِيبُ قِطْعَةٍ مَزْرُوعَةٍ بِنَبَاتِ الزَّيْنَةِ فِي حَدِيقَةِ المَنْزِلِ أَوْ  
حَدِيقَةِ المَدْرَسَةِ بِإِسْتِخْدَامِ أَدْوَاتِ زِرَاعِيَّةٍ مُنَاسِبَةٍ

تَمْرِين (٢-١)

## النَّاتِجُ التَّعْلِمِيُّ

■ يُعْشِبُ الطَّالِبُ قِطْعَةً مَزْرُوعَةً بِنَبَاتِ الزَّيْنَةِ بِطَرِيقَةٍ صَاحِبَةٍ.

## المَعْلُومَاتُ النَّظَرِيَّةُ

تَعْمَلُ الأَعْشَابُ الَّتِي تَتَكَاثَرُ حَوْلَ النَبَاتِ المَزْرُوعَةِ عَلَى انْتِقَالِ الأَمْرَاضِ لَهَا، وَتُنَافِسُهَا عَلَى الغِذَاءِ وَالمَاءِ المَوْجُودَيْنِ فِي التُّرْبَةِ؛ مِمَّا يَتَطَلَّبُ ضَرُورَةَ التَّخَلُّصِ مِنْهَا.

## المَوَادُّ وَالأَدْوَاتُ وَالتَّجْهِيزَاتُ الالزَّامَةُ

• فَأْسٌ، مِئكَاشٌ، مِجْرَفَةٌ، مِشْطٌ، قُفَّازَيْنِ، عَرَبَةٌ، قُفَّةٌ، مَاءٌ وَصَابُونٌ.

الصُّورُ التَّوْضِيحِيَّةُ	خُطُواتُ العَمَلِ	الرَّقْمُ
 <p>الشُّكْلُ (٢-٢)</p>	<p>١ راعِ مُتَطَلِّباتِ الصِّحَّةِ وَالسَّلَامَةِ العَامَّةِ، وَذَلِكَ بِارْتِدَاءِ مَلابِيسِ العَمَلِ وَالقُفَّازَيْنِ، كَمَا فِي الشُّكْلِ (٢-٢).</p>	١
 <p>الشُّكْلُ (٣-٢)</p>	<p>٢ جَهِّزِ المَوادَّ وَالأَدَوَاتِ اللّازِمَةَ لِلعَمَلِ.</p> <p>٣ تَأَكَّدْ مِنْ أَنَّ الأَرْضَ رَطْبَةٌ قَلِيلًا قَبْلَ البَدءِ بِالتَّعْشِيبِ، لِتَسْهِيلِ عَمَلِيَّةِ قَلْعِ الأَعْشَابِ.</p> <p>٤ أزلِ الأَعْشَابَ المُحِيطَةَ بِنباتاتِ الرِّينَةِ بِاليَدِ إِذا كَانَتْ صَغِيرَةً وَسَهْلَةً القَلْعِ، كَمَا فِي الشُّكْلِ (٣-٢).</p> <p>٥ خَلِّجِ التُّرْبَةَ حَوْلَ النِّبَاتِ بِوَساطَةِ المِنْكَاشِ أَوْ الفَأْسِ أَوْ المِجْرَفَةِ، وَاتْرُكْ مَسافَةً بَيْنَكَ وَبَيْنَ زَمِيلِكَ فِي أَثناءِ تَنْفِيذِ العَمَلِ، وَبَعْدَ ذَلِكِ اقلْعِ الأَعْشَابَ مِنْ جُذُورِها؛ لِكَيْ لا تَنْمو مَرَّةً أُخْرى.</p>	٢ ٣ ٤ ٥
 <p>الشُّكْلُ (٤-٢)</p>	<p>٦ اجْمَعْ الأَعْشَابَ، وَتَخَلَّصْ مِنْها بَعِيدًا عَنِ المَزْرُوعَاتِ، كَمَا فِي الشُّكْلِ (٤-٢).</p> <p>٧ نَظِّفِ الأَدَوَاتِ المُسْتخْدَمَةَ، وَضَعْها فِي مَكَانِها المُناسِبِ، وَاتْرُكِ المَكَانَ نَظيفًا.</p> <p>٨ اغْسِلْ يَدَيْكَ جَيِّدًا بِالماءِ وَالصَّابُونَ بَعْدَ الإِنْتِهاءِ مِنَ العَمَلِ، دُونَ الإِسْرافِ فِي المَاءِ.</p>	٦ ٧ ٨

عَشَّبَ نَبَاتَاتِ الزَّيْنَةِ الْمَزْرُوعَةَ فِي مَنْزِلِكَ، وَلاَحِظْهَا قَبْلَ التَّعْشِيبِ وَبَعْدَهُ، ثُمَّ اكْتُبْ تَقْرِيرًا عَنِ ذَلِكَ، وَاغْرُضْهُ عَلَى زُمَلَائِكَ، بِإِشْرَافِ مُعَلِّمِكَ.

### المبادرة والعمل ضمن فريق

### مهارات الريادة

بادِرِ أَنْتِ وَأَفْرَادُ مَجْمُوعَتِكَ فِي الصَّفِّ إِلَى مُتَابَعَةِ نَبَاتَاتِ الزَّيْنَةِ الْمَزْرُوعَةِ فِي الْمَدْرَسَةِ، وَتَفَقُّدِهَا، وَأَزِلِ الْأَعْشَابَ النَّابِتَةَ فِيهَا، وَاغْرِقْهَا، ثُمَّ تَخَلَّصِ مِنْ هَذِهِ الْأَعْشَابِ بِطَرِيقَةٍ صَحِيحَةٍ، بِإِشْرَافِ مُعَلِّمِكَ.

١ - اذْكَرْ عَمَلِيَّاتِ الْخِدْمَةِ الَّتِي تَحْتَاجُ إِلَيْهَا نَبَاتَاتُ الزَّيْنَةِ؟

٢ - عَلِّلْ مَا يَأْتِي:

أ - يُفْضَلُ تَعْشِيبُ نَبَاتَاتِ الزَّيْنَةِ عِنْدَمَا تَكُونُ التُّرْبَةُ رَطْبَةً قَلِيلًا.

ب - تُزَالُ الْأَعْشَابُ مِنْ جُذُورِهَا.

٣ - كَيْفَ تُجْرَى عَمَلِيَّةُ التَّعْشِيبِ حَوْلَ نَبَاتَاتِ الزَّيْنَةِ؟

٤ - فَسِّرْ، لِمَاذَا يَجِبُ أَنْ تُزَالَ الْأَعْشَابُ غَيْرُ الْمَرْغُوبِ فِيهَا بَعْدَ ظُهُورِهَا فِي أَقْرَبِ وَقْتٍ مُمَكِّنْ؟

٥ - اخْتَرْ مِنَ الْكَلِمَاتِ دَاخِلَ الصَّنُوقِ مَا يُنَاسِبُ كُلَّ فَرَاغٍ مِمَّا يَأْتِي:

الْمِنْكَاشُ	الْأَمْرَاضُ	الْعَزَقُ	الْأَعْشَابُ
التَّعْشِيبُ	الْيَدُ	الْمِجْرَفَةُ	الْفَأْسُ

أ - ..... هُوَ تَفْكِيكُ سَطْحِ التُّرْبَةِ بِعُمُقِ (٢-٧) سَمِ لِجَمْعِ التُّرَابِ حَوْلَ سِيقَانِ النَّبَاتَاتِ، وَزِيَادَةِ تَثْبِيتِهَا.

ب - تُجْرَى عَمَلِيَّةُ التَّعْشِيبِ بِ.....، أَوْ بِوَسَاطَةِ أَدْوَاتِ زِرَاعِيَّةٍ، مِثْلَ: .....، أَوْ .....

ج - تَعْمَلُ الْأَعْشَابُ الَّتِي تَتَكَثَّرُ حَوْلَ النَّبَاتَاتِ عَلَى انْتِقَالِ ..... لَهَا.

د - ..... هُوَ قَلْعُ الْأَعْشَابِ غَيْرِ الْمَرْغُوبِ فِيهَا مِنْ جُذُورِهَا؛ لِكَيْ تَحْصَلَ النَّبَاتَاتُ عَلَى الْمَاءِ وَالْغِذَاءِ دُونَ مُنَافِسٍ.

ه - تُجْمَعُ ..... بَعْدَ قَلْعِهَا، وَتُتَخَلَّصُ مِنْهَا بَعِيدًا عَنِ الْمَزْرُوعَاتِ.

الماءُ عُضْرٌ حَيَوِيٌّ لِحَيَاةِ النَّبَاتِ، وَتَحْتَاجُ نَبَاتَاتُ الزَّيْنَةِ إِلَيْهِ عَلَى فتراتٍ مُخْتَلِفَةٍ حَسَبَ نَوْعِ النَّبَاتِ وَحَجْمِهِ، وَمَجْمُوعَةِ الجُذُرِيِّ، وَنَوْعِ التُّرْبَةِ، وَالظُّرُوفِ الجَوِّيَّةِ. وَسَتَعَرَّفُ فِي هَذَا الدَّرْسِ كَيْفِيَّةَ رِيِّ نَبَاتَاتِ الزَّيْنَةِ الدَّاخِلِيَّةِ وَالخَارِجِيَّةِ.



الشَّكْلُ (٢-٥): رِيِّ النَّبَاتِ.

### رِيِّ نَبَاتَاتِ الزَّيْنَةِ الخَارِجِيَّةِ

### أَوَّلًا

تَحْتَاجُ نَبَاتَاتُ الزَّيْنَةِ الخَارِجِيَّةِ إِلَى الرِّيِّ فِي أَوْقَاتٍ مُتَقَارِبَةٍ؛ لِأَنَّ جُذُورَ غَالِبِيَّتِهَا سَطْحِيَّةٌ، وَنَبَاتَاتُهَا تُزْرَعُ مُتَقَارِبَةً، وَلَكِنْ يَجِبُ الحَذْرُ مِنَ الإفْرَاطِ فِي عَمَلِيَّاتِ الرِّيِّ، فَبِقَدْرِ أَهْمِيَّةِ المَاءِ لِلنَّبَاتِ فَإِنَّهُ يَكُونُ ضَارًّا إِذَا أَفْرَطْنَا فِي عَمَلِيَّةِ الرِّيِّ.



## نشاط (٢-١): جَمْعُ صُورٍ لِطَرَائِقِ الرَّيِّ

اعرض على زملائك صوراً تُبيِّن طرائق الرِّيِّ، بإشرافِ مُعلِّمك.

### الأُمُورُ الواجبُ مُراعَأتُها عندَ رَيِّ نباتاتِ الزَّينةِ الخارِجيَّةِ:

عندَ رَيِّ نباتاتِ الزَّينةِ الخارِجيَّةِ يجبُ مُراعاةُ الأُمُورِ الآتيةِ:

- ١ - رَيِّ النباتاتِ في الصُّباحِ الباكرِ أو المَساءِ.
- ٢ - يُفضَّلُ رَيِّ النباتاتِ بِاستِخدامِ مرشِّ ماءٍ يدويِّ، وفي حالِ استِعمالِ خرطومِ الماءِ (البريش) يجبُ حَفْضُ ضَعْفِ الماءِ؛ لِئَلَّا تَنجَرِفَ التُّرْبَةُ.
- ٣ - عَدَمُ الإفراطِ في الرِّيِّ؛ لِأَنَّ زيادَةَ كَمِّيَّاتِ الماءِ عنِ حاجَةِ نباتاتِ الزَّينةِ الخارِجيَّةِ يُؤدِّي إلى ذبولها وموتها نَتيجةَ اختناقِ الجُذورِ.

### العَمَلُ ضَمَنَ فَرِيْقٍ

### مَهَارَاتُ الرِّيَادَةِ

بادرِ أَنْتَ وأَفْرَادُ مَجْمُوعَتِكَ في الصَّفِّ إلى رَيِّ نباتاتِ الزَّينةِ الخارِجيَّةِ في مدرستك، بإشرافِ مُعلِّمك.

### مَكْرٌ

ما الأَعْرَاضُ الَّتِي تَظْهَرُ على نباتاتِ الزَّينةِ الدَّاخِلِيَّةِ في حالِ زيادَةِ الرِّيِّ أو نُقْصانِهِ؟

### رَيِّ نباتاتِ الزَّينةِ الدَّاخِلِيَّةِ (نباتاتِ الظِّلِّ)

### ثانِيًا

تَحْتَاجُ نباتاتُ الزَّينةِ الدَّاخِلِيَّةِ إلى رَيِّ قَلِيلٍ في أَثناءِ مَوْسِمِ الشِّتاءِ، في حينِ يَجِبُ انتِظامُ عَمَلِيَّةِ الرِّيِّ، وَعَدَمُ تَعطِيشِ النَّباتاتِ، وبِخاصَّةِ في فَصْلِ الصَّيْفِ.



## الأُمُورُ الواجِبُ مُراعَاتها عِنْدَ رَيِّ نَباتِ الزِينَةِ الدَّاخِلِيَّةِ (نَباتِ الظِّلِّ):

- ١- أن تكون دَرَجَةُ حَرارةِ مِياهِ الرِّيِّ قَريبةً مِنْ دَرَجَةِ الحَرارةِ داخِلِ المَنزِلِ.
- ٢- يُفضَّلُ رَيُّ النَباتِ بِطَريقةِ الرِّذاذِ فِي الصَّيفِ لِتَوفِيرِ الرُّطوبةِ حَولَ النَباتِ بِالإِضافةِ إِلى الرِّيِّ العادِيِّ.

### رَيِّ نَباتِ الزِينَةِ الدَّاخِلِيَّةِ.

### التَّمَرِينُ (٢-٢)

#### التَّنَاجُ التَّعَلُّمِيُّ

- يَزوي نَباتِ الزِينَةِ المَزرُوعَةَ فِي الأُصْصِ.

#### المَعْلُومَاتُ النَّظَرِيَّةُ

تَحْتَاجُ النَباتاتُ إِلى كَمِيَّاتٍ كافِيَةٍ مِنْ المَاءِ لِلإِنباتِ وَالتَّموُّ وَالإِثمارِ، وَلِلمَاءِ دَوْرٌ أَساسِيٌّ فِي العَمَلِيَّاتِ الحَيَويَّةِ لِلنَباتاتِ.

#### المَوادُّ وَالأَدواتُ وَالتَّجْهِيزاتُ اللّازِمَةُ

- مَرشٌّ يَدَوِيٌّ، أَوْ حُرطومٌ مَاءٍ، قَلَمٌ رِصاصٍ، نَباتاتٌ زِينَةٍ فِي أُصْصٍ، مَاءٌ وَصابونٌ.

#### خُطواتُ تَنفيذِ التَّمَرِينِ

الرَّقْمُ	خُطواتُ العَمَلِ	الصُّورُ التَّوْضِيحِيَّةُ
١	راعِ مُتَطَلِّباتِ الصِّحَّةِ وَالسَّلَامَةِ العَامَّةِ، وَذَلِكَ بِارتِداءِ مَلابِسِ العَمَلِ وَالقُفَّازينِ.	
٢	جَهِّزِ المَوادِّ وَالأَدواتِ اللّازِمَةَ لِلعَمَلِ.	
٣	تَأكِّدْ مِنْ وُجودِ ثُقُوبٍ فِي قَعْرِ الأُصْصِ لِيَسْمَحَ لِلمَاءِ الزَّائِدِ بالخُرُوجِ مِنْهُ.	



الشكل (٦-٢)



الشكل (٧-٢)

٤ انكش التربة نكشاً خفيفاً حول النبتة حتى يدخلها الهواء، وتأكد من وجود صحن تحت الأصيص لجمع الماء الزائد، انظر الشكل (٦-٢).

٥ افحص تربة النبات بأصابع اليد أو بقلم رصاص بعمق (٣سم) من سطح التربة، فإذا كانت الأصابع جافة فإن ذلك يدل على أن النباتات بحاجة إلى ري.

٦ اروي النباتات، وذلك بصب الماء حولها بالمرش اليدوي، أو وعاء مناسب بهدوء؛ لئلا تنجرف التربة من مكانها، انظر الشكل (٧-٢).

٧ نظف العدد والأدوات بعد الانتهاء من العمل، واحفظها في أماكنها، وأترك المكان نظيفاً.

٨ اغسل يديك جيداً بالماء والصابون بعد الانتهاء من العمل. دون الإشراف في الماء.

### تمرين عملي

اروي النباتات المزروعة في مدرستك بطريقة مناسبة، بإشراف معلمك.

## قضية للمناقشة

لزيادة كمية مياه الريّ أضرارًا بالغة بالنبات، قد تفوق تأثير الأمراض والحشرات. استخدم مصادر المعرفة المتاحة والشبكة العنكبوتية (الإنترنت) لتحديد احتياجات بعض نباتات الزينة الشائعة محليًا إلى الريّ، ودوّن ذلك في دفترك، ثم ناقشه مع زملائك، بإشراف معلمك.

## نشاط (٢-٢): زيارة لمشتل نباتات الزينة

زُر أنت وزملاؤك بإشراف معلمك مشتل نباتات زينة داخلية وخارجية، لتتعرف أنواع النباتات وأشكالها، وأسأل الخبير الزراعيّ، عن كيفية العناية بنباتات الزينة وعن أيّ أمورٍ أخرى ترغب في معرفتها.

- ١ - عَدَّدْ ثَلَاثَةً مِنَ الْأُمُورِ الَّتِي يَجِبُ مُرَاعَاتُهَا فِي أَثْنَاءِ رَيِّ نَبَاتِ الزَّيْنَةِ الْخَارِجِيَّةِ.
- ٢ - كَيْفَ تَسْتَدِلُّ عَلَى حَاجَةِ نَبَاتِ الزَّيْنَةِ الدَّاخِلِيَّةِ إِلَى الرَّيِّ؟
- ٣ - أَيُّهُمَا أَفْضَلُ: رَيِّ النَّبَاتِ الْمَزْرُوعَةِ فِي أُصْصٍ بِاسْتِخْدَامِ الْخُرْطُومِ (الْبَرْبِيَشِ)، أَمْ بِمِرْشِ الْمَاءِ الْيَدَوِيِّ؟ وَلِمَاذَا؟
- ٤ - عِلِّلْ كُلًّا مِمَّا يَأْتِي:
- أ - وُجُودُ ثُقُوبٍ فِي قَعْرِ الْأُصْصِ الْمُسْتَحْدَمِ فِي زِرَاعَةِ نَبَاتِ الزَّيْنَةِ.
- ب - تُرْشُ نَبَاتِ الزَّيْنَةِ الدَّاخِلِيَّةِ بِرِذَاذِ الْمَاءِ بَيْنَ حَيْنٍ وَآخَرَ.
- ٥ - عَلَى مَاذَا يَعْتَمِدُ رَيِّ النَّبَاتِ؟
- ٦ - رَوَى عَلِيُّ حَدِيقَتَهُ الصَّغِيرَةَ الْمَزْرُوعَةَ بِنَبَاتِ الزَّيْنَةِ فِي مَنْزِلِهِمْ بِاسْتِخْدَامِ خُرْطُومِ الْمِيَاهِ وَقَتَ الظَّهِيرَةِ فِي الصَّيْفِ أَكْثَرَ مِنْ سَاعَتَيْنِ.  
بِنَاءً عَلَى مَا سَبَقَ، أَجِبْ عَمَّا يَأْتِي:
- أ - هَلْ مَا قَامَ بِهِ عَلِيُّ صَحِيحٌ أَمْ غَيْرُ صَحِيحٍ؟ لِمَاذَا؟
- ب - مَا الْأَخْطَاءُ الَّتِي ارْتَكَبَهَا عَلِيُّ؟
- ج - مَا النَّتَائِجُ الْمُتَوَقَّعَةُ مِنْ رَيِّ نَبَاتِ الزَّيْنَةِ بِكَمِّيَّاتٍ كَبِيرَةٍ مِنَ الْمَاءِ؟
- د - مَا النَّصَائِحُ الَّتِي تُقَدِّمُهَا لِدِ (عَلِيِّ)؟



## التَّصْوِيمُ الذَّاتِي

ضَعْ إِشَارَةَ (✓) فِي الْمَكَانِ الَّذِي تَرَاهُ مُنَاسِبًا مِنَ الْجَدْوَلِ.  
يُمْكِنُنِي بَعْدَ دِرَاسَةِ هَذِهِ الْوَحْدَةِ أَنْ:

بشكلٍ			مُؤَشِّرُ الْأَدَاءِ	الرَّقْمُ
جيدٌ	جيدٌ جدًا	ممتازٌ		
			أذْكَرُ أَنْوَاعَ الْخِدْمَةِ الَّتِي تُقَدَّمُ لِلنبَاتَاتِ.	١
			أُبَيِّنُ أَهْمِيَّةَ الرِّيِّ وَالتَّعْشِيبِ لنبَاتَاتِ الزَّيْنَةِ.	٢
			أزْوِي نَبَاتَاتِ الزَّيْنَةِ بِطَرِيقَةٍ مُنَاسِبَةٍ.	٣
			أُجْرِي عَمَلِيَّةَ التَّعْشِيبِ حَوْلَ نَبَاتَاتِ الزَّيْنَةِ.	٤
			أُبَيِّنُ الْمُشْكَلاتِ الَّتِي تُوَاجِهُ نَبَاتَاتِ الزَّيْنَةِ الدَّاخِلِيَّةِ.	٥
			أَعِدُّ الأَضْرَارَ النَّاجِمَةَ عَنِ نُموِّ الأعْشَابِ حَوْلَ نَبَاتَاتِ الزَّيْنَةِ.	٦
			أَسْتَخْدِمُ الأَدْوَاتِ الْخَاصَّةَ بِالتَّعْشِيبِ.	٧
			أُقَدِّرُ أَهْمِيَّةَ خِدْمَةِ نَبَاتَاتِ الزَّيْنَةِ فِي المُحَافَظَةِ عَلَيْهَا.	٨
			أُرَاعِي مُتَطَلِّباتِ الصِّحَّةِ وَالسَّلَامَةِ العَامَّةِ فِي أَنْاءِ العَمَلِ.	٩

# الوحدۃ الثابته

## النجارة



- ما أهمیة استخدام العدد المناسب في تنفيذ الأشغال الخشبيّة؟
- كيف أحافظ على أثار منزلي ومدرستي؟



تَحْتَاجُ مِهْنَةُ النُّجَارَةِ إِلَى مَعَارِفٍ وَمَهَارَاتٍ عَمَلِيَّةٍ عَدِيدَةٍ، وَيَتَطَلَّبُ اِكْتِسَابُ هَذِهِ الْمَهَارَاتِ تَدْرِيبَاتٍ وَمُمَارَسَاتٍ عَمَلِيَّةً. وَمِهْنَةُ النُّجَارَةِ مِهْنَةٌ قَدِيمَةٌ، ثُمَّ تَطَوَّرَتْ بِفَضْلِ التَّطَوُّرِ التَّكْنُولِيِّ فِي الْأَسَالِبِ الْفَنِّيَّةِ وَالتَّجْهِيزَاتِ وَالْمَوَادِّ الْمُسْتَخْدَمَةِ فِيهَا، وَسَتَعَرَّفُ فِي هَذِهِ الْوَحْدَةِ بَعْضَ أَنْوَاعِ الْوَصَلَاتِ الْخَشَبِيَّةِ وَكَيْفِيَّةَ تَجْهِيزِ الْقِطْعِ الْمَكُونَةِ لِلْمَشْغُولَةِ الْخَشَبِيَّةِ، وَصُنْعَ بَعْضِ الْمَشْغُولَاتِ الْخَشَبِيَّةِ الْبَسِيطَةِ، بِالإِضَافَةِ إِلَى عَمَلِ صِيَانَةِ خَفِيفَةٍ لِبَعْضِ قِطْعِ الْأَثَاثِ وَمُتَمِّمَاتِهَا (الْأَقْفَالِ، وَالزَّرَافِيلِ)؛ لِتَحْسِينِ مَظْهَرِهَا وَالْحِفَاطِ عَلَيْهَا مُدَّةً طَوِيلَةً.

### وَيُتَوَقَّعُ مِنْكَ بَعْدَ دِرَاسَةِ هَذِهِ الْوَحْدَةِ أَنْ:

- تَتَعَرَّفَ أَدْوَاتِ النُّجَارَةِ الْيَدَوِيَّةِ.
- تَسْتَخْدِمَ الْعُدَدَ الْيَدَوِيَّةَ وَالْأَدْوَاتِ الْخَاصَّةَ بِعَمَلِ الْوَصَلَاتِ الْخَشَبِيَّةِ.
- تَتَعَرَّفَ الْوَصَلَاتِ الْخَشَبِيَّةَ الْبَسِيطَةَ؛ مِثْلَ: وَصَلَةِ الْفَرْزِ، وَوَصَلَةِ مَجْرَى وَلِسَانِ، وَوَصَلَةِ مَجْرَى.
- تُنْفِذَ الْوَصَلَاتِ الْخَشَبِيَّةَ الْبَسِيطَةَ؛ مِثْلَ: وَصَلَةِ الْفَرْزِ، وَوَصَلَةِ مَجْرَى وَلِسَانِ، وَوَصَلَةِ مَجْرَى.
- تَصْنَعُ بَعْضَ الْمَشْغُولَاتِ الْخَشَبِيَّةَ الْبَسِيطَةَ؛ مِثْلَ: مَفْرَمَةِ الطَّعَامِ، وَحَامِلِ الْمُصْحَفِ وَفَقَ الْقِيَاسَاتِ الْمَطْلُوبَةَ.
- تَتَعَرَّفَ أَنْوَاعَ الصِّيَانَةِ الْخَاصَّةَ بِالْأَثَاثِ الْخَشَبِيِّ.
- تَصُونَ بَعْضَ قِطْعِ الْأَثَاثِ الْخَشَبِيِّ، مِثْلَ: مَقَاعِدِ الدِّرَاسَةِ، وَالْخَزَائِنِ.
- تُرَكِّبَ زَرْفِيلَ الْبَابِ وَالْخِزَانَةِ وَالْجَارُورِ.
- تُقَدِّرَ أَهْمِيَّةَ الصِّيَانَةِ فِي الْمَحَافِظَةِ عَلَى الْأَثَاثِ الْخَشَبِيِّ.
- تُرَاعِيَ مُتَطَلِّبَاتِ الصِّحَّةِ وَالسَّلَامَةِ الْعَامَّةِ وَالْمِهْنِيَّةِ فِي أَنْثَاءِ الْعَمَلِ.



تُستَخدَمُ الوَصَلَاتُ الْخَشَبِيَّةُ لِتَجْمِيعِ أَجْزَاءِ الْمَشْغُولَاتِ الْخَشَبِيَّةِ، مِثْلَ الْخَزَائِنِ، وَهَيَاكِلِ الْكِرَاسِيِّ وَالْأَثَاثِ الْمَدْرَسِيِّ وَغَيْرِهَا، وَسَتَعَرَّفُ فِي هَذَا الدَّرْسِ الْعُدَدَ وَالْأَدَوَاتِ الْمُسْتَعْدَمَةَ فِي تَنْفِيذِ الْوَصَلَاتِ الْخَشَبِيَّةِ.

هُنَاكَ الْعَدِيدُ مِنَ الْأَدَوَاتِ اللَّازِمَةِ لِإِنْجَازِ الْأَعْمَالِ الْخَشَبِيَّةِ وَأَعْمَالِ النَّجَارَةِ، مِنْهَا:

١ - **أَدَوَاتُ الْمَسْحِ وَالتَّصْفِيَّةِ**، مِثْلُ: فَارَاتِ التَّنْعِيمِ، وَالرَّابُوحِ.



الشَّكْلُ (٣-٢): الرَّابُوحُ.



الشَّكْلُ (٣-١): فَارَةُ التَّنْعِيمِ.

٢ - **أَدَوَاتُ النَّشْرِ**، مِثْلُ: مِشَارِ التَّمْسَاحِ، وَمِشَارِ بَظْهَرِ.



الشَّكْلُ (٣-٤): مِشَارُ بَظْهَرِ.



الشَّكْلُ (٣-٣): مِشَارُ التَّمْسَاحِ.

٣ - أدوات القَطْع، مثل: الأزاميل، وَالمناشير.



الشَّكْلُ (٣-٦): مناشيرُ مُخْتَلِفَةٌ.



الشَّكْلُ (٣-٥): إزْمِيلٌ.

٤ - أدواتُ البَرْدِ، مثل: المَبَارِدِ المِثْلَثَةِ، وَالمُرَبَّعَةِ، وَالمُبَسَّطَةِ، وَالدَّائِرِيَّةِ، وَالنَّصْفِ دَائِرِيَّةِ.



الشَّكْلُ (٣-٧): مَبَارِدُ مُخْتَلِفَةٌ.

٥ - أدواتُ الثَّقَبِ، مثل: المِثْقَابِ اليَدَوِيِّ.



(ب): المِثْقَابُ اليَدَوِيُّ



(أ): مِثْقَابُ اللَّفِّ اليَدَوِيُّ

الشَّكْلُ (٣-٨): مِثْقَابُ يَدَوِيٌّ.

## ٦ - أدوات الطَّرْقِ، مثلُ: المِطْرَقَة (الشَّاكوشِ) وَالدُّقْمَاقِ.



الشَّكْلُ (٣-١٠): الدُّقْمَاقُ.



الشَّكْلُ (٣-٩): المِطْرَقَة (الشَّاكوشِ).

### أنواع الوصلات الخشبية

ثانِيًا

لِعَمَلِ الوَصَلَاتِ الخَشَبِيَّةِ نَحْتَاجُ إِلَى تَعَرُّفِ أنواعِ الوَصَلَاتِ، وَكَيْفِيَّةِ اسْتِخْدَامِ عُدَدِ النِّجَارَةِ وَأدَوَاتِهَا، وَاخْتِيَارِ المُنَاسِبِ مِنْهَا لِلْعَمَلِ، وَتَنْفِيذِهَا، بِحَيْثُ تُصْبِحُ جَاهِزَةً لِلتَّجْمِيعِ، وَإِنْجَازِ المَشْغُولَةِ بِصُورَتِهَا النِّهَائِيَّةِ، وَمِنْ أنواعِ الوَصَلَاتِ الخَشَبِيَّةِ المِستَخدَمَةِ مَا يَأْتِي:

#### ١ - وَصَلَةُ الفَرَزِ

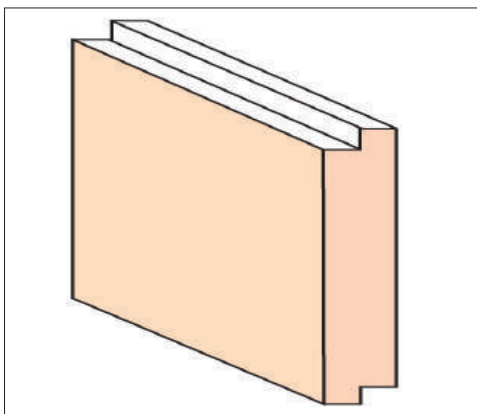

الشَّكْلُ (٣-١١): وَصَلَةُ الفَرَزِ.

تُفَرَزُ قِطْعَتَانِ خَشَبِيَّتَانِ عَلَى نَحْوِ طَوَلِيٍّ مُتَعَاكِسٍ، عَلَى أَنْ تَكُونَ حَافَاتُ الأَخشَابِ وَسُطُوحُهَا مُسْتَوِيَّةً لِتُطَابِقَ الوَصَلَةَ بَيْنَ القِطْعَتَيْنِ. وَتُستَعمَلُ وَصَلَةُ الفَرَزِ فِي تَعْطِيَةِ السُّقُوفِ، وَالجُدْرَانِ، وَالأَرَضِيَّاتِ، وَأَجْزَاءِ بَعْضِ المَشْغُولَاتِ، كَمَا فِي الشَّكْلِ (٣-١١).

## ٢ - وَضَلَّةٌ مَجْرَى

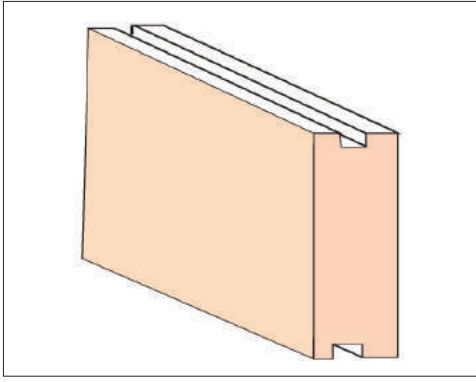

الشَّكْلُ (١٢-٣): وَضَلَّةٌ مَجْرَى.

تُنْفَذُ بِعَمَلِ مَجْرَى فِي حَرْفِ قِطْعَةِ الْخَشَبِ الْأُولَى، لِكَيْ تَدْخُلَ فِيهِ شِفَّةُ قِطْعَةٍ أُخْرَى، مَعَ مُرَاعَاةِ تَحْدِيدِ أبعادِ الْمَجْرَى وَالشِّفَّةِ لِكُلِّ قِطْعَةٍ مِنْ أَجْلِ تَسْهِيلِ عَمَلِيَّةِ التَّجْمِيعِ، وَتُسْتَعْمَلُ فِي الْأَرْضِيَّاتِ الْخَشَبِيَّةِ، كَمَا فِي الشَّكْلِ (١٢-٣).

## ٣ - وَضَلَّةٌ مَجْرَى وَلِسَانٌ

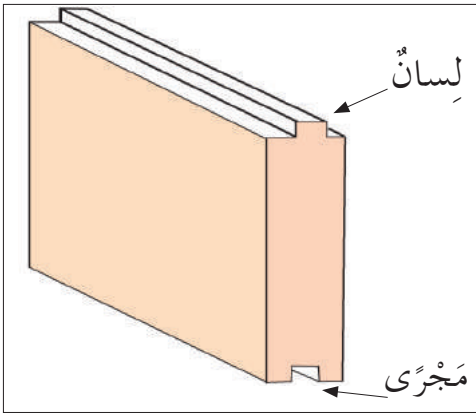

الشَّكْلُ (١٣-٣): وَضَلَّةٌ مَجْرَى وَلِسَانٌ.

تُنْفَذُ بِعَمَلِ مَجْرَى بِطُولِ حَرْفِ الْقِطْعَةِ، وَلِسَانٍ بِطُولِ حَرْفِهَا الْآخَرَ؛ لِكَيْ يَدْخُلَ لِسَانُ كُلِّ قِطْعَةٍ فِي مَجْرَى الْقِطْعَةِ الْأُخْرَى الَّتِي تَلِيهَا، عَلَى أَنْ يَكُونَ عُمُقُ الْمَجْرَى أَكْثَرَ مِنْ طُولِ اللَّسَانِ، وَذَلِكَ لِمُعَالَجَةِ مُشْكَلَةِ نَفْسِ الْخَشَبِ، أَوْ انْكِمَاشِهِ، أَوْ الْغِرَاءِ الزَّائِدِ الْمُسْتَعْمَلِ فِي عَمَلِيَّةِ التَّجْمِيعِ، كَمَا فِي الشَّكْلِ (١٣-٣).

وَتُسْتَعْمَلُ هَذِهِ الْوَضَلَةُ فِي الدَّرَفِ، وَالْأَبْوَابِ الْخَارِجِيَّةِ وَتَعْطِيَةِ الْجُدْرَانِ، وَتَمْتَّازُ بِإِمْكَانِيَّةِ إِخْفَاءِ الْبَرَاغِيِّ وَالْمَسَامِيرِ.

## عَمَلُ مِفْرَمَةٍ خَشَبِيَّةٍ

## تَمْرِين (١-٣)

## النَّتَاجُ التَّعْلِيمِيُّ

- يَعْمَلُ مِفْرَمَةً خَشَبِيَّةً مُسْتَعْمِلًا الْعُدَدَ وَالْأَدَوَاتِ الْمُنَاسِبَةَ.

## المعلومات النظرية

نحتاج في المنزل إلى مفرمة خشبية لتجهيز الطعام وإعداده، ويمكن صنعها من بقايا الأخشاب، حسب الشكل والحجم الملائمين.

### المواد والأدوات والتجهيزات اللازمة

- قطع خشبية، غراء، مسامير، منشار سراق الظهر، مسطرة، إزميل، مطرقة، فرشاة دهان، قفاز يدين، ملابس عمل، ماء وصابون.

### خطوات تنفيذ التمرين

الرقم	خطوات العمل	الصورة التوضيحية
١	راع متطلبات الصحة والسلامة العامة، وذلك بإرتداء قفاز يدين ومزبول العمل، والاستخدام السليم للأدوات في أثناء العمل.	
٢	جهز المواد والأدوات اللازمة للعمل.	
٣	جهز وجه المفرمة	
أ -	ضع خطوط الرسم المناسبة للوجه الخشبي بقياس طول (٣٠) سم، وعرض (٢٠) سم وسُمْك (٢) سم، ثم انشر القطعة الخشبية باستخدام منشار سراق الظهر، كما في الشكل (١٤-٣).	 <p>الشكل (١٤-٣)</p>

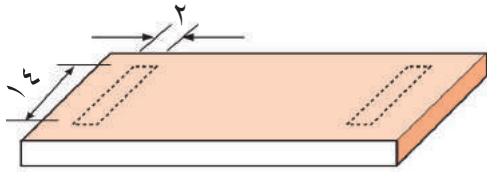

الشَّكْلُ (١٥-٣)

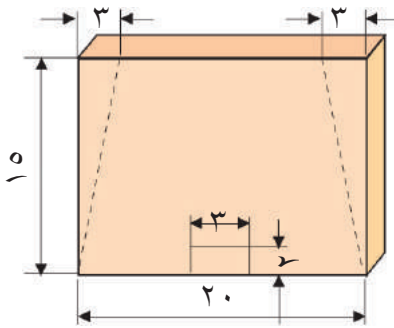
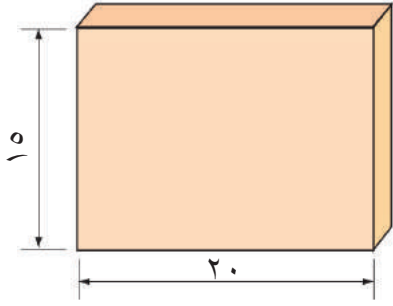

الشَّكْلُ (١٦-٣)

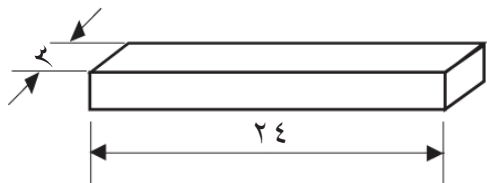

الشَّكْلُ (١٧-٣)

ب- ارْضُمْ خُطُوطًا مُتَقَطَّعَةً عَلَى الْقِطْعَةِ الْخَشَبِيَّةِ، كَمَا فِي الصُّورَةِ التَّوْضِيحِيَّةِ، وَبِاسْتِخْدَامِ الْمِطْرَقَةِ وَالْإِزْمِيلِ فَرِّغْ مَا بَيْنَهَا بِعُمُقِ (١,٥) سَم، كَمَا فِي الشَّكْلِ (١٥-٣).

#### ٤ تَجْهِيْزُ أَرْجُلِ الْمِفْرَمَةِ

أ- ارْضُمِ الْأَبْعَادَ (٢٠×١٥×٢) سَمِ الْمَوْضِحَةِ فِي الشَّكْلِ الْمُقَابِلِ عَلَى قِطْعَتِي الْخَشَبِ.

ب- اسْتِخْدِمِ مِشَارَ سَرَّاقِ الظَّهْرِ فِي النَّشْرِ عَلَى الْخُطُوطِ الْمُتَقَطَّعَةِ، ثُمَّ فَرِّغْ بِاسْتِخْدَامِ الْمِطْرَقَةِ وَالْإِزْمِيلِ مَكَانَ الْفَتْحَيْنِ، كَمَا فِي الشَّكْلِ (١٦-٣).

ج- جَهِّزِ الْعَارِضَةَ السُّفْلِيَّةَ حَسَبَ الْأَبْعَادِ (٢٤×٣×٢) سَم، بِاسْتِخْدَامِ مِشَارِ سَرَّاقِ الظَّهْرِ، كَمَا هُوَ مَوْضِحٌ فِي الشَّكْلِ (١٧-٣).

٥

## تجميع أجزاء المفرمة

أ - تبت العارضة السفلية في فتحتي الأزرجل بالغراء والمسامير، كما هو موضح في الشكل (٣-١٨).

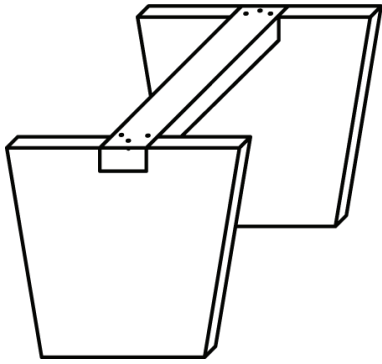

الشكل (٣-١٨)

ب - ضع كمية مناسبة من الغراء الأبيض على الطرفين الآخرين لرجلي المفرمة، ثم ضع وجه المفرمة وثبته بالمسامير، كما هو موضح في الشكل (٣-١٩).

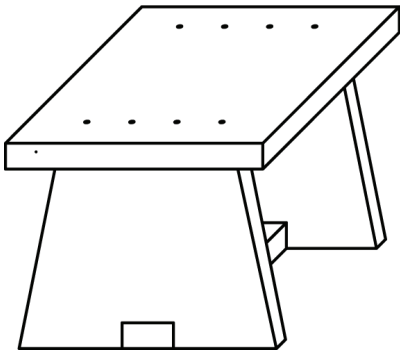

الشكل (٣-١٩)

٦

نظف الأدوات المستخدمة، وأعدّها إلى أماكنها المخصصة، واترك المكان نظيفاً.

٧

اغسل يديك جيّداً بالماء والصابون بعد الانتهاء من العمل، دون الإسراف في الماء.

## تمرين عملي

اصنع حامل مصحف مستخدماً الأدوات والمواد والمهارات في التمرين السابق، داخل مشغل التربية المهنية، بإشراف معلمك.

## مكّر

ما نوع الخشب المستخدم في عمل المفرمة الخشبية؟



١ - اذْكَرْ أَرْبَعًا مِنْ أَدْوَاتِ النَّجَارَةِ؟

٢ - عَلِّلْ مَا يَأْتِي:

أ - تُسْتَحْدَمُ الْوَصَلَاتُ فِي الْمَشْغُولَاتِ الْخَشَبِيَّةِ.

ب - يُوَضَعُ الْغِرَاءُ عَلَى طَرْفِي أَرْجُلِ الْمِفْرَمَةِ عِنْدَ تَجْمِيعِهَا.

٣ - أَكْمِلِ الْجَدْوَلَ الْآتِي:

الرَّقْمُ	نَوْعُ الْوَصْلَةِ	الِاسْتِخْدَامُ
١	وَصْلَةُ الْفَرْزِ	
٢	وَصْلَةُ مَجْرَى وَلِسَانٍ	
٣	وَصْلَةُ مَجْرَى	

٤ - مَا الْمَشْغُولَاتُ الَّتِي تُسْتَحْدَمُ فِيهَا الْوَصَلَاتُ فِي مَنْزِلِكَ؟

٥ - دَوِّنْ فِي دَفْتَرِكَ أَنْوَاعَ الْوَصَلَاتِ الْخَشَبِيَّةِ الْمُسْتَحْدَمَةِ فِي تَجْمِيعِ الْأَثَاتِ،

وَبَيِّنْ ذَلِكَ بِالرَّسْمِ.



الشَّكْلُ (٣-٢٠): مَقْعَدٌ ذُو ذِرَاعٍ.

تَتَعَرَّضُ الْمَشْغُولَاتُ الْخَشَبِيَّةُ فِي الْمَنْزِلِ أَوْ الْمَدْرَسَةِ لِلتَّلَفِ بِسَبَبِ الْإِسْتِخْدَامِ غَيْرِ الصَّحِيحِ، وَالْعَوَامِلِ الْبَيْئِيَّةِ، وَتَقْلِبَاتِ الْجَوِّ؛ مِمَّا يُؤَثِّرُ فِي جَوْدَتِهَا وَمَتَانَتِهَا وَمَظْهَرِهَا الْخَارِجِيِّ، وَيَزِيدُ تَكْلِفَتَهَا الْمَادِيَّةَ. فَقَدْ تَجَلَّسُ أَحْيَانًا عَلَى أَحَدِ الْمَقَاعِدِ فِي صَفِّكَ، فَتَجِدُ أَنَّ ظَهَرَ الْمَقْعَدِ، أَوْ مَسْنَدَ الْيَدِ، أَوْ الْقَاعِدَةَ تَتَحَرَّكُ؛ مِمَّا يَجْعَلُ الْكِتَابَةَ أَوْ الْجُلُوسَ عَلَيْهِ غَيْرَ مُرِيحٍ، وَقَدْ تَجَلَّسُ عَلَى كُرْسِيِّ كُسِرَتْ إِحْدَى رِجْلَيْهِ، مِمَّا يُعَرِّضُكَ

لِخَطَرِ الْوُقُوعِ، وَقَدْ تَجِدُ أَحَدَ الْأَبْوَابِ فِي مَنْزِلِكَ أَصَابَ بَعْضَ أَجْزَائِهِ تَلَفٌ، مِثْلُ تَلَفِ الزَّرْفِيلِ، أَوْ الْمَفَصَّلاتِ، أَوْ الْيَدِ، مِمَّا يُعَوِّقُ فَتْحَهُ أَوْ إِغْلَاقَهُ.

وَمِنْ أَجْلِ الْحِفَاظِ عَلَى الْمَشْغُولَاتِ الْخَشَبِيَّةِ فِي الْمَنْزِلِ أَوْ الْمَدْرَسَةِ يَجِبُ إِصْلَاحُ كُلِّ عَطَلٍ فِي الْوَقْتِ الْمُنَاسِبِ، وَإِلَّا فَإِنَّ الْكُلْفَةَ الْمَادِيَّةَ لِلْإِصْلَاحِ سَتَزْدَادُ لَاحِقًا.

**وَيُمْكِنُ تَصْنِيفُ أَعْمَالِ الصِّيَانَةِ الْبَسِيطَةِ لِلْمَشْغُولَاتِ الْخَشَبِيَّةِ وَإِصْلَاحِهَا عَلَى النَّحْوِ الْآتِي:**

١ - تَثْبِيتُ بَعْضِ الْمُتَمِّمَاتِ، مِثْلِ: الْمَقَابِضِ وَالْمَفَصَّلاتِ وَالْأَقْفَالِ وَالزَّرَافِيلِ وَسِكِّكِ الْجَوَارِيرِ الْمُرْتَحِيَّةِ أَوْ الْمَفْكُوكَةِ، أَوْ اسْتِبْدَالِهَا فِي حَالِ تَلَفِهَا وَعَدَمِ التَّمَكُّنِ مِنْ إِصْلَاحِهَا.

٢ - عَمَلِيَّاتُ تَثْبِيتِ الْوَصَلَاتِ الْمُخْتَلِفَةِ فِي حَالِ تَفَكُّهِهَا وَارْتِخَائِهَا أَوْ خَلْعِهَا، مِثْلِ: أَرْجُلِ الطَّاولَاتِ أَوْ الْكُرَاسِيِّ، وَذَلِكَ بِإِعَادَةِ تَثْبِيتِهَا وَلَصْقِهَا.

- ٣ - إصلاح الأجزاء المكسورة أو المخلوعة والتالفة من المشغولات الخشبية، وذلك بلصق الجزء المكسور باستعمال الغراء والبراغي أو استبداله.
- ٤ - دهن الأثاث الخشبي المتقشر بسبب العوامل البيئية والاستخدام المتكرر.

## مَعْلُومَةٌ

- مفك مُصلَّب: أداة تُدارُ بها البراغي اللولبية عند تثبيت القطع أو فكها.
- إسفينُ الخشب: قطعة خشبية رفيعة تُوضع لتضييق ثقب البرغي لتحسين عملية شدِّ البرغي.
- بُرغي سنّ صاج: مسمارٌ لولبي الشكل مسلوبٌ من نهايته.
- المزيتة: إناء معدني تزيّت به الآلات.
- الدرّفة: أحد مصراعي الباب أو الشباك أو الخزانة.

## الصيانة البسيطة لمقعد ذي ذراع

تمرين (٣-٢)

### النتائج التعلّميّة

- يتفقد مقعد الدراسة ويصونه.

### المعلومات النظرية

من الحالات التي تواجهها في المدرسة أن تجد أحد الأجزاء الخشبية للمقعد يتحرك، أو غير مثبت جيداً، وذلك بسبب سوء الاستعمال أو الإستهلاك؛ مما يتطلب بعض أعمال الصيانة.

### المواد والأدوات والتجهيزات اللازمة

- براغي تثبيت ذات أطوال وأقطار وأشكال مناسبة، مفك، مطرقة، زرادية، مفتاح شق مناسب لقياس الصامولة، ماء وصابون.

الرَّقْمُ	خُطواتُ العَمَلِ	الصُّورُ التَّوضِيحِيَّةُ
١	راعِ مُتَطَلِّباتِ الصِّحَّةِ وَالسَّلَامَةِ العَامَّةِ، وَذَلِكَ بِارْتِدَاءِ قُفَّازِ اليَدَيْنِ وَمَرْيُولِ العَمَلِ، وَاسْتِخْدَامِ الأَدَوَاتِ اسْتِخْدَامًا سَلِيمًا فِي أَثناءِ العَمَلِ.	
٢	جَهِّزِ المَوادَّ وَالأَدَوَاتِ اللَّازِمَةَ لِلعَمَلِ.	
٣	تَفَقَّدْ أَجْزَاءَ المَقْعَدِ، وَذَلِكَ بِإِمْسَاكِ كُلِّ جُزْءٍ، وَمُحاوَلَةِ تَحْرِيكِه، لِلتَّأَكُّدِ مِنْ ثَبَاتِهِ وَعَدَمِ ارْتِخَاءِ وَصَلَاتِهِ وَتَفَكُّهْها.	
٤	شُدِّ البُرْغِيَّ جَيِّدًا عِنْدَ ارْتِخَائِها، وَثَبَّتْ أَجْزَاءَ المِقْعَدِ بِاسْتِخْدَامِ مِفْكٍَّ وَمِفْطاحِ شِقِّ مُناسِبَيْنِ، وَإِذا كانَ قُطْرُ الثُّقْبِ أَكْبَرَ مِنْ قُطْرِ البُرْغِيَّ فَاسْتِخْدِمِ البُرْغِيَّ وَالصَّاموَلَةَ، وَشُدَّهُما مَعًا فِي البُدَايَةِ بِاليَدِ، كَمَا فِي الشَّكْلِ (٣-٢١).	 <p>الشَّكْلُ (٣-٢١)</p>
٥	شُدِّ البُرْغِيَّ بِالمِفْكَِّ، وَثَبَّتِ الصَّاموَلَةَ بِالزَّرادِيَّةِ، كَمَا فِي الشَّكْلِ (٣-٢٢).	
٦	ثَبَّتِ الظَّهْرَ بِاسْتِخْدَامِ بُرْغِيَّ (سِنِّ صاجٍ) قُطْرُهُ أَكْبَرُ مِنْ قُطْرِ الثُّقْبِ، وَحَلَقَةَ مَعْدِنِيَّةٍ «رُونْدِلَةَ»، كَمَا فِي الشَّكْلِ (٣-٢٣).	 <p>الشَّكْلُ (٣-٢٢)</p>



الشكل (٣-٢٣)

- ٧ شدَّ البُرغِيَّ بِمِفْكٍ مُنَاسِبٍ لِرَأْسِ البُرغِيَّ،  
وَتَبَّتْهُ جَيِّدًا.
- ٨ نَظَّفِ الأَدَوَاتِ الَّتِي اسْتَخْدَمْتَهَا وَأَعِدَّهَا إِلَى  
أَمَاكِنِهَا المُخَصَّصَةِ، وَاتْرُكِ المَكَانَ نَظِيفًا.
- ٩ اغْسِلْ يَدَيْكَ جَيِّدًا بِالمَاءِ وَالصَّابُونِ بَعْدَ  
الْإِنْتِهَاءِ مِنَ العَمَلِ، دُونَ الإِسْرَافِ فِي المَاءِ.

### تَمْرِينٌ عَمَلِيٌّ

صُنِّ مَقْعَدَ دُرَاسَةٍ بِالتَّعَاوُنِ مَعَ أَحَدِ زُمَلَائِكَ، فِي مِشْغَلِ التَّرْبِيَةِ المِهْنِيَّةِ، بِإِشْرَافِ مُعَلِّمِكَ.

### فَكِّرْ

مَا نَتِيجَةُ عَدَمِ مُتَابَعَةِ صِيَانَةِ الأَثَاثِ المَدْرَسِيِّ مِنْ مَقَاعِدَ وَأَبْوَابٍ وَخَزَائِنَ، وَغَيْرِهَا فِي  
الْوَقْتِ المُنَاسِبِ؟

## صِيَانَةُ المْتَمَّمَاتِ (زَرَافِيلُ الأَبْوَابِ وَالخَزَائِنِ)

### تَمْرِينٌ (٣-٣)

### التَّنَاجُ التَّعَلُّمِيُّ

■ يَصُونُ زَرَافِيلَ البَابِ.

### المَعْلُومَاتُ النَّظَرِيَّةُ

قَدْ يَصْعُبُ أحيانًا فَتْحُ إِحْدَى دُرَفِ خَزَائِنِ المَطْبَخِ أَوْ غُرْفَةِ النَّوْمِ، وَغالبًا مَا يَعُودُ ذَلِكَ  
إِلَى خَلَلٍ فِي المِفْصَلَةِ، أَوْ اخْتِكَاكِ دَاخِلِ القُفْلِ، مِمَّا يَتَطَلَّبُ عَمَلَ صِيَانَةٍ لَهَا.

### المَوَادُّ وَالأَدَوَاتُ وَالتَّجْهِيزَاتُ الَّلَازِمَةُ

- بابٌ، أَسَافِينُ خَشَبٍ، غِرَاءٌ، مِفْكٌ عَادِيٌّ وَآخَرُ مُصَلَّبٌ، زَرَادِيَّةٌ، مِزِيَّةٌ، مَلَابِسُ عَمَلٍ،  
مَاءٌ وَصَابُونٌ.

الصُّورُ التَّوْضِيحِيَّةُ	خُطُواتُ العَمَلِ	الرَّقْمُ
	<p>١ راعِ مُتَطَلِّباتِ الصِّحَّةِ وَالسَّلَامَةِ العَامَّةِ، وَذَلِكَ بِارْتِدَاءِ قَفَّازِ اليَدَيْنِ وَمَرْيُولِ العَمَلِ، وَاسْتِخْدامِ الأَدواتِ اسْتِخْدامًا سَلِيمًا فِي أَثناءِ العَمَلِ.</p>	١
	<p>٢ جَهِّزِ المَوادَّ وَالأَدواتِ اللَّازِمَةَ لِلعَمَلِ.</p>	٢
 <p>الشَّكْلُ (٣-٢٤)</p>	<p>٣ حَدِّدْ نَوْعَ التَّلْفِ وَمَوْقِعَهُ بِالنَّظَرِ إِلى بابِ المَنْزِلِ (الَّذِي يُوجَدُ فِيهِ عَطْلٌ)، وَتَنَبَّهْ إِلى الزَّرْفِيَّةِ، وَافْتَحِ البابَ وَأغْلِقْهُ أَكْثَرَ مِنْ مَرَّةٍ لِتَحْدِيدِ مَكَانِ الإِخْتِكَاكِ، فَإِذا وَجَدْتَ صُعُوبَةً فِي فَتْحِهِ وَإِغْلاقِهِ فَإِنَّهُ يَحْتَاجُ إِلى أَعْمالِ الصِّيانَةِ الآتِيَةِ:</p> <p><b>أ -</b> إِعادَةُ شَدِّ البَرِاعِيِّ وَتَثْبِيئِها، كَمَا فِي الشَّكْلِ (٣-٢٤).</p>	٣
 <p>الشَّكْلُ (٣-٢٥)</p>	<p><b>ب -</b> اسْتِخْدامُ بَرِاعِيِّ ذاتِ قُطْرٍ أَكْبَرَ.</p> <p><b>ج -</b> فَكُّ اليَدِ أَوِ القُفْلِ، أَوِ مُوَصِدِ القُفْلِ أَوَّلًا، ثُمَّ إِغْلاقُ ثُقُوبِ البَرِاعِيِّ بِأَسافِينِ خَشَبِيَّةٍ وَغِراءِ. وَبَعْدَ أَنْ يَجفَّ الغِراءُ ثَبَّتِ البَرِاعِيِّ نَفْسَها، كَمَا فِي الشَّكْلِ (٣-٢٥).</p>	





الشَّكْل (٣-٢٦)

٤ وَأحيانًا تكونُ صُعوبَةُ الفَتْحِ وَالإِغْلَاقِ ناتِجَةً مِنْ احتِكاكِ داخِلِ القُفْلِ، وَفي هذِهِ الحَالَةِ، يَجِبُ تزييتُ القُفْلِ (الزَّرْفِيل)، وَذلكَ بِوَضْعِ بَعْضِ نِقاطِ الزَّيْتِ بِاستِخدامِ المِزِيَّةِ أَوْ قُطْنَةِ مُبَلَّلَةٍ بِالزَّيْتِ عَلَي لِسَانِ القُفْلِ أَوْ داخِلِ فَتْحَةِ المِفْتَاحِ، كما في الشَّكْل (٣-٢٦).

٥ حَرِّكِ اليَدَ وَاللِّسَانَ مَرَّاتٍ عِدَّةً، أَوْ افْتَحِ القُفْلَ وَأغْلِقْهُ بِالمِفْتَاحِ مَرَّاتٍ عِدَّةً حَتَّى يَتَوَزَّعَ الزَّيْتُ، وَيَدْخُلَ بَيْنَ الأَجْزَاءِ المُتَحَرِّكِةِ، مِمَّا يُقَلِّلُ الإِحتِكاكَ بَيْنَها، وَيَجْعَلُ القُفْلَ سَهْلَ الحَرَكَةِ.

٦ نَظِّفِ الأَدَوَاتِ الَّتِي اسْتَخْدَمْتَهَا، وَأَعِدْها إِلى أَمَاكِئِها المُخَصَّصَةِ، وَاتْرِكِ المَكَانَ نَظيفًا.

٧ اغسِلِ يَدَيْكَ جَيِّدًا بِالماءِ وَالصَّابُونَ بَعْدَ الإِنْتِهاءِ مِنَ العَمَلِ، دُونَ الإِسْرَافِ فِي المَاءِ.

## تَمْرِينٌ عَمَلِيٌّ

طَبِّقْ ما تَعَلَّمْتَهُ بِالتَّعاوُنِ مَعَ وِليِّ أَمْرِكَ، وَأَجْرِ أَعْمَالَ صِيانَةٍ شامِلَةٍ لِمُتَمِّماتِ الأبْوابِ فِي مَنزِلِكَ.

## انْتِبَهِ

أَبْعِدِ السَّوائِلَ القابِلَةَ لِلإِشْتِعالِ (الكازِ وَالزَّيْتِ) عَنِ مَصادرِ الحَرارَةِ أَوْ اللَّهَبِ؛ خَوْفاً مِنَ خَطَرِ الحَرِيقِ، وَامسَحِ نِقاطِ الزَّيْتِ أَوْ الكازِ تَفادِيًا لِخَطَرِ الانزِلاقِ.



- ١ - اذْكَرْ ثَلَاثَةً مِنَ الْأَسْبَابِ الَّتِي تُؤَدِّي إِلَى صُعُوبَةِ فَتْحِ أَبْوَابِ الْخَزَائِنِ وَإِغْلَاقِهَا.
- ٢ - كَيْفَ تُعَالَجُ الصَّوْتُ النَّاتِجُ مِنْ فَتْحِ الدَّرَفَةِ وَإِغْلَاقِهَا بِسَبَبِ احْتِكَاكِ أَجْزَاءِ الْمَفْصَلَةِ بَعْضُهَا بِبَعْضٍ؟
- ٣ - مَا الْحُلُولُ أَوْ الْإِجْرَاءَاتُ الْمُقْتَرَحَةُ فِي حَالِ ارْتِخَاءِ بَرَاغِيِ الْمَفَاصِلِ، أَوْ الْأَيْدِي، أَوْ الزَّرَافِيلِ؟
- ٤ - كَيْفَ تُعَالَجُ مُشْكَلَةُ تَوْسِعِ ثُقُوبِ الْبَرَاغِيِ الَّتِي تُثَبَّتُ إِحْدَى الْمُتَمِّمَاتِ (الْقُفْلِ، أَيْدِي خِزَانَةٍ أَوْ بَابٍ)؟
- ٥ - مَا الْأَخْطَارُ الَّتِي قَدْ تَنْتُجُ فِي أَثْنَاءِ الْعَمَلِ؟ وَكَيْفَ يُمَكِّنُ تَقَادِيهَا؟
- ٦ - مَا خُطُواتُ اسْتِبْدَالِ مُفْصَلَةِ تَالِفَةِ لِبَابِ خِزَانَةِ مَطْبَخٍ؟
- ٧ - عَدِّدْ أَرْبَعَةً مِنْ أَعْمَالِ الصِّيَانَةِ الْبَسِيطَةِ لِلْمَشْغُولَاتِ الْخَشَبِيَّةِ وَإِصْلَاحِهَا.
- ٨ - عَدِّدْ ثَلَاثَةً مِنْ أَسْبَابِ تَلَفِ الْمَشْغُولَاتِ الْخَشَبِيَّةِ.



## التَّصْوِيمُ الذَّاتِيُّ

ضَعُ إِشَارَةَ (✓) فِي الْمَكَانِ الَّذِي تَرَاهُ مُنَاسِبًا مِنَ الْجَدْوَلِ.  
يُمْكِنُنِي بَعْدَ دِرَاسَةِ هَذِهِ الْوَحْدَةِ أَنْ:

بشكلٍ			مَوْسُرُ الْأَدَاءِ	الرَّقْمُ
جَيِّدٌ	جَيِّدٌ جَدًّا	مِمْتَازٌ		
			أَتَعَرَّفَ أَنْوَاعَ الصِّيَانَةِ الْخَاصَّةِ بِالْأَثَاتِ الْخَشَبِيِّ.	١
			أَصُونَ بَعْضَ قَطْعِ الْأَثَاتِ الْخَشَبِيِّ، مِثْلَ: الْمَقَاعِدِ الدِّرَاسِيَّةِ، وَالخَزَائِنِ، وَغَيْرِهَا.	٢
			أُرَكِّبُ زَرْفِيلَ الْبَابِ وَالخَزَانَةَ وَالْجَارُورِ.	٣
			أُقَدِّرُ أَهْمِيَّةَ الصِّيَانَةِ فِي الْمَحَافِظَةِ عَلَى الْأَثَاتِ وَإِطَالَةِ مُدَّةِ اسْتِخْدَامِهِ.	٤
			أُحَافِظُ عَلَى الْأَدْوَاتِ الْمُخْتَلِفَةِ عِنْدَمَا أَقُومُ بِأَعْمَالِ الصِّيَانَةِ بِنَفْسِي.	٥
			أُعَدِّدُ أَدْوَاتِ النَّجَارَةِ اللَّازِمَةَ فِي الْأَشْغَالِ الْخَشَبِيَّةِ.	٦
			أُحَدِّدُ وَظِيْفَةَ كُلِّ أَدَاةٍ مِنْ أَدْوَاتِ النَّجَارَةِ الْمُسْتَعْمَلَةِ فِي الْأَشْغَالِ الْخَشَبِيَّةِ.	٧
			أُحَدِّدُ أَبْعَادَ وَقِيَاسَاتِ الْمَشْغُولَاتِ الْخَشَبِيَّةِ الْمُرَادِ تَصْنِيعُهَا.	٨
			أُمَيِّزُ بَيْنَ أَنْوَاعِ الْوَصْلَاتِ الْمُسْتَعْمَلَةِ فِي الْمَشْغُولَاتِ الْخَشَبِيَّةِ.	٩
			أُخْتَارُ الْأَدْوَاتِ الْمُنَاسِبَةَ لِصُنْعِ الْمَشْغُولَاتِ الْخَشَبِيَّةِ.	١٠
			أَصْنَعُ بَعْضَ الْمَشْغُولَاتِ الْخَشَبِيَّةِ الْبَسِيطَةِ، مِثْلَ: مِفْرَمَةِ الطَّعَامِ وَفُقِّ الْقِيَاسَاتِ الْمَطْلُوبَةِ.	١١
			أُقَدِّرُ أَهْمِيَّةَ الْعَمَلِ الْيَدَوِيِّ.	١٢
			أُرَاعِي مُتَطَلِّبَاتِ الصِّحَّةِ وَالسَّلَامَةِ الْعَامَّةِ فِي أَثْنَاءِ الْعَمَلِ.	١٣

## الْمَنْزِلُ الصَّحِّيُّ



- ما أَهْمِيَّةُ الْعَيْشِ فِي مَنْزِلٍ صَحِّيٍّ؟
- ماذا يَعْنِي لَكَ الْمَنْزِلُ الصَّحِّيُّ؟

الْمَنْزِلِ الصَّحِيِّ أَحَدُ الْإِحْتِيَاجَاتِ الْأَسَاسِيَّةِ لِلْإِنْسَانِ؛ لِذَا يُفَضَّلُ اخْتِيَارُهُ وَفَقَ  
مُؤَاصَفَاتٍ خَاصَّةٍ لِتَحْقِيقِ السَّكِينَةِ وَالْهُدُوءِ وَالْإِسْتِقْرَارِ، وَالْوَقَايَةِ مِنْ عَوَامِلِ الطَّبِيعَةِ.  
وَسَتَتَعَرَّفُ فِي هَذِهِ الْوَحْدَةِ مُؤَاصَفَاتِ الْمَنْزِلِ الصَّحِيِّ الْمَنْزِلِ غَيْرِ الصَّحِيِّ،  
وَعَمَلِيَّاتِ تَنْظِيفِ الْمَنْزِلِ وَمُحْتَوَيَاتِهِ.

**وَيُتَوَقَّعُ مِنْكَ بَعْدَ دِرَاسَةِ هَذِهِ الْوَحْدَةِ أَنْ:**

- تَتَعَرَّفُ مُؤَاصَفَاتِ الْمَنْزِلِ الصَّحِيِّ.
- تُنْظِفُ بَعْضَ الْأَجْهَازَةِ الْمَنْزِلِيَّةِ، مِثْلَ: الْفُرْنِ وَالثَّلَاجَةِ تَنْظِيفًا صَاحِحًا.
- تُنْظِفُ الْمَنْزِلَ وَمُحْتَوَيَاتِهِ بِطَرِيقَةٍ صَاحِحَةٍ.
- تُنْظِفُ غُرْفَةَ الصَّفِّ بِطَرِيقَةٍ صَاحِحَةٍ.
- تَعِيْ أَهْمِيَّةَ الْمُحَافَظَةِ عَلَى نِظَافَةِ الْمَنْزِلِ وَمُحْتَوَيَاتِهِ.

الْمَنْزِلُ هُوَ الْمَكَانُ الَّذِي يَخْلُدُ فِيهِ الْإِنْسَانُ إِلَى الرَّاحَةِ بَعْدَ عَنَاءِ الْعَمَلِ وَوَاجِبَاتِ الْحَيَاةِ الْمُخْتَلِفَةِ. وَهُوَ الَّذِي يَقِيهِ مِنَ الْعَوَامِلِ الطَّبِيعِيَّةِ وَالْبَيْئِيَّةِ، وَيُوفِّرُ لَهُ الْإِحْتِيَاجَاتِ الْحَيَاتِيَّةَ الضَّرُورِيَّةَ، وَلِذَلِكَ لَا بُدَّ مِنْ أَنْ يُؤَلَى اهْتِمَامًا خَاصًّا؛ لِتَوْفِيرِ حَيَاةٍ وَمَعِيشَةٍ هَادِئَةٍ وَآمِنَةٍ وَصِحِّيَّةٍ.



### مُوصَفَاتُ الْمَنْزِلِ الصَّحِّيِّ

تَرَعَّبُ عَائِلَةُ أَحْمَدَ أَنْ تَشْتَرِيَ قِطْعَةَ أَرْضٍ، لِتَبْنِيَ عَلَيْهَا مَنْزِلًا خَاصًّا، أَوْ تَشْتَرِيَ شُقَّةً سَكْنِيَّةً، فَمَا الْأَفْكَارُ الَّتِي يُمَكِّنُ أَنْ يُقَدِّمَهَا أَحْمَدُ لِعَائِلَتِهِ لِتَكُونَ مُوصَفَاتٍ جَيِّدَةً لِمَنْزِلٍ صِحِّيٍّ؟



فَلتَعَرَّفْ مَعًا بَعْضَ الْعَوَامِلِ الَّتِي تُؤَثِّرُ فِي مُوَاصِفَاتِ الْمَنْزِلِ الصَّحِيِّ:

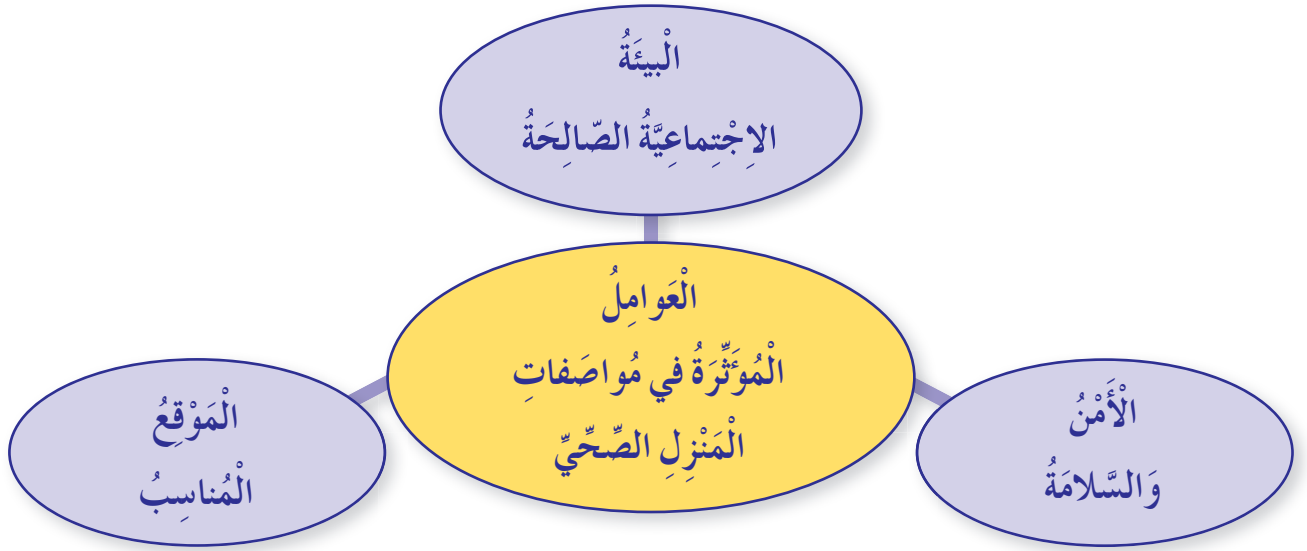

الشَّكْلُ (٤-١): العَوَامِلُ الْمُؤَثِّرَةُ فِي مُوَاصِفَاتِ الْمَنْزِلِ الصَّحِيِّ.

### ١ - الْبِيئَةُ الْاجْتِمَاعِيَّةُ الصَّالِحَةُ

الْمَنْزِلُ هُوَ سَكْنُ الْأُسْرَةِ وَمَكَانُ اسْتِقْرَارِهَا وَرَاحَةِ أَفْرَادِهَا؛ لِذَا يُفَضَّلُ اخْتِيَارُهُ وَفَقَّ مُوَاصِفَاتٍ خَاصَّةٍ لِتَحْقِيقِ السَّكِينَةِ وَالْهُدُوءِ وَالرَّاحَةِ وَالاسْتِقْرَارِ بَعِيدًا عَنِ الْمَشْكَلاتِ. وَيُقْصَدُ بِالْبِيئَةِ الْاجْتِمَاعِيَّةِ إِطَارُ الْعَلَاقَاتِ الَّتِي يُحَدِّدُ طَبِيعَةَ الْإِنْسَانِ مَعَ غَيْرِهِ؛ كَأَفْرَادٍ، أَوْ جَمَاعَاتٍ. يَجِبُ أَنْ يَكُونَ الْمَنْزِلُ فِي بِيئَةٍ اجْتِمَاعِيَّةٍ مُنَاسِبَةٍ خَالِيَةٍ مِنَ الْمَشْكَلاتِ.

### فَكِّرْ

مَا الْمَشْكَلاتُ الْاجْتِمَاعِيَّةُ الَّتِي يُمَكِّنُ أَنْ تُؤَثِّرَ فِي اخْتِيَارِ الْمَنْزِلِ؟

### ٢ - الْمَوْقِعُ الْمُنَاسِبُ

مِنَ الشَّرُوطِ الْوَاجِبِ تَوَافُرُهَا فِي مَوْقِعِ الْمَنْزِلِ:

أ - تَوَافُرُ الْبِنْيَةِ التَّحْتِيَّةِ، مِثْلَ الْمَاءِ، وَالْكَهْرَبَاءِ، وَالطَّرِيقِ، وَالصَّرْفِ الصَّحِيِّ وَغَيْرِهَا.

- ب -** توافر الخدمات، مثل المراكز الصحية والمدارس والأسواق، وغيرها.
- ج -** أن يكون المنزل في منطقة هادئة بعيداً عن الضوضاء ما أمكن؛ لما لذلك من تأثير في الراحة النفسية والجسدية للعائلة.
- د -** البعد عن التجمعات المائية الخطرة، والأماكن الصناعية الملوثة بالأتربة والدخان ومكبات النفايات، وغيرها.

## مَعْلُومَةٌ

### الْبِنْيَةُ التَّحْتِيَّةُ

تَشْمَلُ المُنشآت، والخدمات والتجهيزات الأساسية التي يحتاج إليها المجتمع، مثل: وسائل المواصلات، كالطرق والمطارات وسكك الحديد، ووسائل الاتصالات، كشبكة الهاتف، والجوالات، والشبكة المعلوماتية (الإنترنت)، والبريد، وخدمات الصرف الصحي، وتمديدات المياه، والكهرباء، وأماكن التسوق، وغيرها. والبنية التحتية ضرورية للنهوض العمراني والاقتصادي والاجتماعي.

### ٣ - توافر متطلبات الصحة والسلامة العامة

- من المتطلبات الواجب توافرها لتحقيق الصحة والسلامة العامة في المنزل الصحي ومنع تراكم الجراثيم لخطورتها على صحة الأفراد؛ وذلك أن الجراثيم تسبب أمراضاً للإنسان، مثل: أمراض الجهاز التنفسي، والأمراض الجلدية، ما يأتي:
- أ -** توافر نوافذ وأبواب سهلة الفتح والإغلاق.
- ب -** الاهتمام بتهوئة المنزل، وذلك بتوفير عدد مناسب من النوافذ داخل المنزل تسمح بدخول الهواء، وتجديده وخصوصاً في المطبخ والحمام.



- ج - توافر حواجز حماية للأدراج والسطوح وشبك للنوافذ.
- د - إغلاق الآبار الأرضية، والحفر المتصافية (إذا وجدت) إغلاقًا مُحكمًا، وذلك بتغطيتها بأغطية قوية.
- هـ - توافر تمديدات كهربائية آمنة.
- و - توافر إضاءة طبيعية كافية.
- ز - وجود إنارة جيدة في الأدراج والممرات.

### معلومة

يُفضّل أن تكون أرضيات جدران المطابخ والحمامات مصنوعة من مواد سهلة التنظيف، مثل: (البورسلان والسيراميك).

### نشاط (٤-١): مُتطلّبات الصّحة والسّلامة العامّة

تفقّد مرافق مدرّستك (الشّبابيك، والأدراج، والممرّات...)، وبيّن مدى توافر مُتطلّبات الصّحة والسّلامة العامّة فيها، ثمّ اعرض ما تتوصّل إليه على معلّمك.

### نشاط (٤-٢): جَمع صُورٍ لِمَنزِلٍ صِحِّيّ

اجمع صُورًا لِمَنزِلٍ صِحِّيّ ومُواصفاته، ثمّ ألصّقها في دفّترك بإشراف معلّمك.

### قضية للمناقشة

ناقش أنت وزملاؤك أهميّة دخول أشعة الشّمس وتوافر التّهوية الطّبيعيّة في منزلك، بإشراف معلّمك.

## نشاط (٤-٣): المَنزِلُ غَيْرُ الصَّحِيِّ

مُسْتَعِينًا بِالصُّورِ الْآتِيَةِ، قَارِنِ بَيْنَ الْمَنزِلِ الصَّحِيِّ وَالْمَنزِلِ غَيْرِ الصَّحِيِّ مِنْ حَيْثُ الْإِضَاءَةُ وَالتَّهْوِيَةُ وَالْحِمَايَةُ، ثُمَّ دَوِّنْ ذَلِكَ فِي الْجَدْوَلِ التَّالِي:



الشَّكْلُ (ب)



الشَّكْلُ (أ)



الشَّكْلُ (د)



الشَّكْلُ (ج)

الْمَنزِلُ غَيْرُ الصَّحِيِّ	الْمَنزِلُ الصَّحِيُّ

- ١ - اذْكَرْ ثَلَاثًا مِنْ مُوَاصِفَاتِ الْمَنْزِلِ الصَّحِيِّ .
- ٢ - وَضِّحْ أَرْبَعَةَ أُمُورٍ يَجِبُ تَوَافُرُهَا فِي مَوْقِعِ الْمَنْزِلِ الصَّحِيِّ .
- ٣ - عَدِّدْ أَرْبَعَةً مِنَ الشُّرُوطِ الْوَاجِبِ تَوَافُرُهَا لِتَحْقِيقِ الصِّحَّةِ وَالسَّلَامَةِ الْعَامَّةِ فِي الْمَنْزِلِ الصَّحِيِّ .
- ٤ - مِنْ الْأُمُورِ الَّتِي تُؤَثِّرُ فِي اخْتِيَارِ الْمَسْكَنِ : الْبَيْئَةُ الْاجْتِمَاعِيَّةُ، وَضِّحْ ذَلِكَ .
- ٥ - بَيْنَ كَيْفِ يُمَكِّنُ التَّغْلُبُ عَلَى رَائِحَةِ الطَّعَامِ دَاخِلَ الْمَطْبَخِ .
- ٦ - وَضِّحِ النَّتَائِجَ الصَّحِيَّةَ الْمُحْتَمَلَةَ لِلْمَسْكَنِ فِي بَيْتِ رَدِيءِ التَّهْوِيَّةِ، لَا تَدْخُلُهُ الشَّمْسُ .
- ٧ - قَارِنِ بَيْنَ الْمَنْزِلِ الصَّحِيِّ وَالْمَنْزِلِ غَيْرِ الصَّحِيِّ مِنْ حَيْثُ : الْإِضَاءَةُ، وَالتَّهْوِيَّةُ .

النَّظَافَةُ هِيَ مَجْمُوعَةٌ مِنَ الْمُمَارَسَاتِ الْمُسْتَمِرَّةِ الَّتِي تَهْدَفُ إِلَى الْمُحَافَظَةِ عَلَى الْمَنْزِلِ، وَمُحْتَوَاتِهِ، وَتَوْفِيرِ بِيئَةٍ نَظِيفَةٍ صَحِيَّةٍ خَالِيَةٍ مِنَ الْجَرَائِمِ الصَّارَةِ الَّتِي قَدْ تَتَجَمَّعُ فِي أَنْحَاءِ مِنْهُ. وَنِظَافَةُ الْمَنْزِلِ هِيَ مَسْئُولِيَّةٌ كُلٌّ فَرْدٍ فِيهِ، وَتَتَوَزَّعُ هَذِهِ الْمَسْئُولِيَّةُ عَلَى جَمِيعِ أَفْرَادِ الْعَائِلَةِ لِيَشْعُرُوا أَنَّ الْمَنْزِلَ لَهُمْ جَمِيعًا.

## أَوَّلًا

## التَّنْظِيفُ الْيَوْمِيُّ وَالْأُسْبُوعِيُّ وَالْفَصْلِيُّ لِلْمَنْزِلِ

يُنْظَفُ الْمَنْزِلُ عَلَى مَرَا حِلٍ، فَهُنَاكَ تَنْظِيفٌ يَوْمِيٌّ أَوْ أُسْبُوعِيٌّ أَوْ فَصْلِيٌّ، وَيُفَضَّلُ أَنْ تَضَعَ رَبَّةُ الْأُسْرَةِ بَرْنَامَجًا مُحَدَّدًا قَبْلَ الْبَدْءِ بِعَمَلِيَّةِ التَّنْظِيفِ، بِحَيْثُ تُوزَّعُ الْأَعْمَالُ إِلَى أَعْمَالٍ يَوْمِيَّةٍ وَأَعْمَالٍ أُسْبُوعِيَّةٍ وَأُخْرَى فَصْلِيَّةٍ.

## ١ - الْعَوَامِلُ الَّتِي تُؤَثِّرُ فِي وَضْعِ خُطَّةِ تَنْظِيفِ الْمَنْزِلِ

هُنَاكَ عَوَامِلٌ كَثِيرَةٌ تُؤَثِّرُ فِي نَجَاحِ خُطَّةِ تَنْظِيفِ الْمَنْزِلِ، مِنْهَا:

- أ - عَدَدُ غُرَفِ الْمَنْزِلِ.
- ب - عَدَدُ أَفْرَادِ الْأُسْرَةِ وَأَعْمَارُهُمْ.
- ج - إِمْكَانِيَّاتُ الْأُسْرَةِ الْمَادِّيَّةِ وَالْبَشَرِيَّةِ.
- د - رَغَبَاتُ أَفْرَادِ الْأُسْرَةِ وَمُيُولُهُمْ.
- هـ - طَرِيقَةُ تَأْثِثِ الْمَنْزِلِ.

## نشاط (٤-٤): جَدْوَلَةُ الأَعْمَالِ المَنْزِلِيَّةِ

بِالتَّعَاوُنِ مَعَ أَفْرَادِ مَجْمُوعَتِكَ فِي الصَّفِّ صَنِّفِ الأَعْمَالَ المَنْزِلِيَّةَ الآتِيَةَ فِي الجَدْوَلِ إِلَى أَعْمَالٍ يَوْمِيَّةٍ أَوْ أُسْبُوعِيَّةٍ أَوْ فَصْلِيَّةٍ، بِإِشْرَافِ مُعَلِّمِكَ.

فَصْلِيَّ	أُسْبُوعِيَّ	يَوْمِيَّ	الْعَمَلُ
			التَّخَلُّصُ مِنَ القُمَامَةِ بِاسْتِمْرَارٍ.
			تَهْوِيَةُ المَنْزِلِ وَتَرْتِيبُ الأُسْرَةِ.
			إِجْرَاءُ بَعْضِ أَعْمَالِ الصِّيَانَةِ اللَّازِمَةِ.
			تَنْظِيفُ المَلَابِسِ وَالسَّجَادِ؛ اسْتِعْدَادًا لِخَزْنِهَا مِنْ فَضْلِ لِآخَرَ.
			تَرْتِيبُ الكُتُبِ وَالمَجَلَّاتِ فِي أَمَاكِنِهَا المُحَدَّدَةِ.
			تَنْظِيفُ دَوْرَةِ المِيَاهِ وَالمَغَاسِلِ.
			تَنْظِيفُ المَطْبَخِ تَنْظِيفًا كَامِلًا يَشْمَلُ الجُدْرَانَ وَالنَّوَاغِدَ وَالأَرَضِيَّاتِ وَالأَبْوَابَ وَالخَزَائِنَ.
			تَبْدِيلُ الأَغْطِيَةِ وَالسَّتَائِرِ وَتَنْظِيفُهَا.

## ٢ - المَوَادُّ وَالأَدَوَاتُ الخَاصَّةُ بِتَنْظِيفِ المَنْزِلِ

يُسْتَخْدَمُ فِي عَمَلِيَّاتِ تَنْظِيفِ المَنْزِلِ وَمرَافِقِهِ أَدَوَاتٌ وَمَوَادُّ تَنْظِيفٍ مُتَعَدِّدَةٌ، وَيُفَضَّلُ أَنْ يَكُونَ نَوْعُهَا جَيِّدًا وَاسْتِعْمَالُهَا سَهْلًا، وَأَنْ تُحْفَظَ فِي مَكَانٍ مُنَاسِبٍ بَعِيدًا عَنِ مُتَنَاوِلِ الأَطْفَالِ، مِثْلُ: المِكْنَسَةِ اليَدَوِيَّةِ، وَالمِكْنَسَةِ الكَهْرَبَائِئِيَّةِ، وَفُرْشَاةِ تَنْظِيفِ السَّجَادِ، وَالمِمْسَحَةِ، وَالقَاشِطَةَ، وَالمَجْرُودِ، وَمَوَادِّ التَّنْظِيفِ.

النتائج التعلمية

■ يَكْنُسُ غُرْفَةَ الصَّفِّ وَيُنْظِفُهَا.



المعلومات النظرية

الصَّفُّ هُوَ الْمَكَانُ الَّذِي نَجْتَمِعُ فِيهِ طَلَبًا لِلْعِلْمِ؛ لِذَا يَجِبُ عَلَيْنَا الْمُحَافَظَةَ عَلَى نِظَافَتِهِ وَتَرْتِيبِهِ؛ لِتَوْفِيرِ بِيئَةٍ صَحِيَّةٍ وَآمِنَةٍ.

المواد والأدوات والتجهيزات اللازمة

• مِكْنَسَةٌ يَدَوِيَّةٌ، مِغْفَضَةٌ غُبَارٍ، قُقَّازُ يَدَوِيٍّ، سَلَّةٌ مُهْمَلَاتٍ، فُوطٌ كِتَابِيَّةٌ لِلتَّلْمِيحِ، صَابُونُ تَنْظِيفٍ، مَجْرُودٌ، قَاشِطَةٌ، مَرْيُولٌ عَمَلٍ، دَلْوُ مَاءٍ، مَاءٌ وَصَابُونٌ.

خطوات تنفيذ التمرين

الرَّقْمُ	خطوات العمل	الصُّورُ التَّوْضِيحِيَّةُ
١	رَاعِ مُتَطَلِّبَاتِ الصَّحَّةِ وَالسَّلَامَةِ الْعَامَّةِ، وَذَلِكَ بِارْتِدَاءِ الْمَرْيُولِ وَالْقُقَّازِ الْيَدَوِيِّ، وَتَغْطِيَةِ الشَّعْرِ، وَاسْتِخْدَامِ مَوَادِّ التَّنْظِيفِ اسْتِخْدَامًا آمِنًا، كَمَا فِي الشَّكْلِ (٤-٢).	 <p>الشَّكْلُ (٤-٢)</p>
٢	جَهِّزِ الْمَوَادَّ وَالْأَدَوَاتِ اللَّازِمَةَ لِلْعَمَلِ، كَمَا فِي الشَّكْلِ (٤-٣).	 <p>الشَّكْلُ (٤-٣)</p>





الشَّكْلُ (٤-٤)



الشَّكْلُ (٥-٤)



الشَّكْلُ (٦-٤)



الشَّكْلُ (٧-٤)

٣ اَرْفَعِ السَّتَائِرَ وَافْتَحِ النَّوَافِذَ، كَمَا فِي الشَّكْلِ (٤-٤).

٤ اَرْفَعِ الْمَفْرَشَ عَنِ الطَّاوِلَةِ، وَانْفُضْهُ مِنَ الْغُبَارِ.

٥ انْقُلِ الْأَدْرَاجَ وَالطَّاوِلَةَ إِلَى أَحَدِ جَانِبِي الْغُرْفَةِ، ثُمَّ ابْدَأْ بِالْكَنْسِ مِنْ أْبْعَدِ زَاوِيَةٍ عَنِ الْبَابِ، مُرَاعِيًا الْوُقُوفَ خَلْفَ الْمِكْنَسَةِ، وَالْكَنْسَ بِاتِّجَاهِ بَابِ الْغُرْفَةِ، كَمَا فِي الشَّكْلِ (٥-٤).

٦ اجْمَعْ الْغُبَارَ وَالْأَوْسَاحَ بِالْمَجْرُودِ، ثُمَّ ضَعْهَا فِي سَلَّةِ الْمُهْمَلَاتِ، كَمَا فِي الشَّكْلِ (٦-٤).

٧ امْسَحِ الْغُبَارَ عَنِ الْأَدْرَاجِ وَالْمَكْتَبَةِ، وَانْفُضِ الْغُبَارَ عَنِ الْكُتُبِ إِذَا وُجِدَتْ، كَمَا فِي الشَّكْلِ (٧-٤).

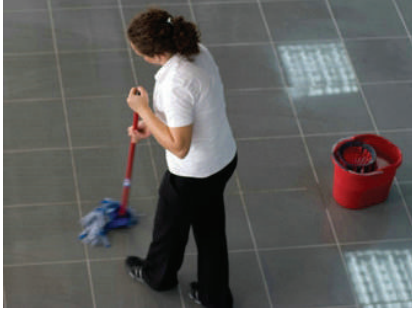

الشَّكْلُ (٨-٤)



الشَّكْلُ (٩-٤)



الشَّكْلُ (١٠-٤)



الشَّكْلُ (١١-٤)

٨ امسح الأرض بالماء والصابون، أو موادّ التنظيف الخاصة، ثمّ نشفها جيّداً، كما في الشَّكْل (٨-٤).

٩ انقل الأدرّاج إلى الجانب الآخر من الغرفة الصّفيّة الذي نظّف، ثمّ كرّر الخطوات من الشَّكْل (٨-٥)، انظر الشَّكْل (٩-٤).

١٠ أعد ترتيب الأدرّاج والطاولة في الغرفة، كما في الشَّكْل (١٠-٤).

١١ أعد الموادّ والأدوات التي استخدمتها إلى أماكنها المخصّصة.

١٢ اغسل يديك بالماء والصابون جيّداً بعد الانتهاء من العمل، دون الإسراف في الماء. كما في الشَّكْل (١١-٤).

### تمرين عمليّ

بالتعاون مع أسرّتك نظّف إحدى غرف منزلك كما تعلّمت في التمرين السابق.

## الأجهزة الكهربائية المنزلية الكبيرة والعناية بها

تَشْمَلُ الأَجْهَزةَ الَّتِي تُسَاعِدُ عَلَى تَنْفِيذِ الأَعْمَالِ المَنْزِلِيَّةِ المُخْتَلِفَةِ؛ مِنْ إِعْدَادِ الطَّعَامِ، وَحِفْظِهِ، وَالغَسْلِ، وَعَمَلِيَّاتِ التَّنْظِيفِ المُخْتَلِفَةِ؛ كَالثَّلَاجَةِ وَالْمُجَمِّدِ وَالْفُرْنَ، وَجِهَازِ غَسْلِ الصُّحُونِ، وَالغَسَّالَةِ وَغَيْرِهَا.

وَيَجِبُ الحِفَاطُ عَلَى هَذِهِ الأَجْهَزةِ لِضَمَانِ عَمَلِهَا بِكِفَاءَةٍ عَالِيَةٍ، وَذَلِكَ بِـ:

- ١ - وَضْعُهَا فِي مَكَانٍ مُنَاسِبٍ عَلَى أَرْضٍ مُسْتَوِيَةٍ.
- ٢ - إِجْرَاءِ عَمَلِيَّاتِ الصِّيَانَةِ الالَازِمَةِ لَهَا حَسَبَ تَعْلِيمَاتِ الشَّرِكَاتِ الصَّانِعَةِ.
- ٣ - الإِغْتِنَاءِ بِالثَّلَاجَةِ الكَهْرَبَائِيَّةِ المَنْزِلِيَّةِ عِنَايَةً خَاصَّةً، وَذَلِكَ بِـ:
  - أ - وَضْعُهَا فِي مَكَانٍ جَيِّدِ التَّهْوِيَةِ، بَعِيدًا عَنِ مَصَادِرِ الحَرَارَةِ، وَتَرْكِ مَسَافَةٍ (١٠) سَمَ عَلَى الأَقْلِ حَلْفَهَا.
  - ب - اسْتِعْمَالِ مُنْظَمٍ خَاصٍّ لِلجُهْدِ الكَهْرَبَائِيِّ؛ لِلتَّعَلُّبِ عَلَى عَدَمِ انْتِظَامِ جُهْدِ المَصْدَرِ الكَهْرَبَائِيِّ.
  - ج - التَّقْلِيلِ مِنْ فَتْحِ بَابِ الثَّلَاجَةِ مَا أَمْكَنَ، وَالتَّحَقُّقِ مِنْ أَنَّ البَابَ يُغْلَقُ بِإِحْكَامٍ.

## تَنْظِيفُ الأَجْهَزةِ الكَهْرَبَائِيَّةِ

عِنْدَ تَنْظِيفِ الأَجْهَزةِ الكَهْرَبَائِيَّةِ فِي المَنْزِلِ يَجِبُ مُرَاعَاةُ مَا يَأْتِي:

- ١ - فَضْلُ التِّيَّارِ الكَهْرَبَائِيِّ عَنِ الجِهَازِ.
- ٢ - رَفْعُ القِطْعِ المُتَحَرِّكَةِ مِنْ مَكَانِهَا، وَوَضْعُهَا جَانِبًا.

٣ - تَنْظِيفُ الْجِهَازِ بِإِسْفِنْجَةٍ نَاعِمَةٍ مُبَلَّلَةٍ بِالْمَاءِ وَالصَّابُونَ، أَوْ مَوَادِّ التَّنْظِيفِ الْخَاصَّةِ مِنْ أَعْلَى إِلَى أَسْفَلَ، وَإِزَالَةُ الْبُقَعِ عَنْهُ.

٤ - إِزَالَةُ أَثَرِ الصَّابُونَ أَوْ الْمَوَادِّ الْمُنْظِفَةِ بِإِسْفِنْجَةٍ مُبَلَّلَةٍ بِالْمَاءِ، ثُمَّ تَنْشِيفُهُ بِفُوطَةٍ جَافَّةٍ.

## تَنْظِيفُ فُرْنِ الْغَازِ

تَمْرِينُ (٢-٤)

### النَّتَاجُ التَّعْلِيمِيُّ

■ يُنْظَفُ فُرْنُ الْغَازِ، وَيُحَافِظُ عَلَيْهِ.

### المَعْلُومَاتُ النَّظَرِيَّةُ

يُسْتَخْدَمُ فُرْنُ الْغَازِ بِصُورَةٍ يَوْمِيَّةٍ، وَقَدْ تَتَسَاقَطُ فِي أَثْنَاءِ عَمَلِيَّةِ الطَّهْوِ بَعْضُ الْأَطْعَمَةِ مِنَ الْأَوَانِي عَلَى سَطْحِهِ وَعُيُونِهِ مِمَّا يُؤَدِّي إِلَى اتِّسَاخِهِ، وَجَفَافِ الْبُقَعِ عَلَى سَطْحِهِ نَتِيجَةً لِرْتِفَاعِ دَرَجَةِ الْحَرَارَةِ؛ مَا يُحْتَمُّ تَنْظِيفُهُ بِطَرِيقَةٍ صَاحِبَةٍ.

### المَوَادُّ وَالْأَدَوَاتُ وَالتَّجْهِيزَاتُ اللَّازِمَةُ

• فُرْنُ غَازٍ، فَرَشَاةٌ نَاعِمَةٌ، قَفَافِيزُ يَدَوِيَّةٌ، وَعِاءَانِ عَمِيقَانِ، فُوطٌ وَإِسْفِنْجَةٌ، مَوَادُّ تَنْظِيفٍ خَاصَّةٌ، مَاءٌ وَصَابُونٌ.

الصُّورُ التَّوْضِيحِيَّةُ	خُطواتُ العَمَلِ	الرَّقْمُ
 <p>الشَّكْلُ (١٢-٤)</p>	<p>١ راعِ مُتَطَلِّباتِ الصِّحَّةِ وَالسَّلَامَةِ العَامَّةِ، وَذَلِكَ بِارْتِدَاءِ قَفَّازِ اليَدَيْنِ وَمَرْيُولِ العَمَلِ، وَاسْتِخْدَامِ الأَدْوَاتِ اسْتِخْدَامًا سَلِيمًا فِي أَثناءِ العَمَلِ، كما فِي الشَّكْلِ (١٢-٤).</p> <p>٢ جَهِّزِ المَوادَّ وَالأَدْوَاتِ اللَّازِمَةَ لِلعَمَلِ.</p>	<p>١</p>
 <p>الشَّكْلُ (١٣-٤)</p>	<p>٣ أَفْصِلِ التِّيَّارَ الكَهْرِبائِيَّ عَنِ الفُرْنِ قَبْلَ البَدْءِ بِتَنْظِيفِهِ، كما فِي الشَّكْلِ (١٣-٤).</p>	<p>٣</p>
 <p>الشَّكْلُ (١٤-٤)</p>	<p>٤ انزِعِ الأَقْرَاصَ (وَحَدَاتِ التَّسْخِينِ) عَنِ سَطْحِ العَازِ مِنْ مَكَانِها، ثُمَّ نَظِّفْها مِنْ آثارِ الطَّعامِ المُخْتَرِقِ بِاسْتِخْدَامِ فُرْشاةٍ خَاصَّةٍ، ثُمَّ نَظِّفْها بِالماءِ الدافِئِ وَ الصَّابونِ، أَوْ مَوادِّ التَّنْظِيفِ الخَاصَّةِ، ثُمَّ اشْطُفْها وَجَفِّفْها، كما فِي الشَّكْلِ (١٤-٤).</p>	<p>٤</p>
 <p>الشَّكْلُ (١٥-٤)</p>	<p>٥ ارزِعِ الرِّفَّ المَوْجُودَ تَحْتَ الأَقْرَاصِ إِذا كانَ مُتَحَرِّكًا، ثُمَّ اغْسِلْهُ بِالماءِ وَ الصَّابونِ أَوْ مَوادِّ التَّنْظِيفِ، ثُمَّ اشْطُفْهُ وَجَفِّفْهُ، كما فِي الشَّكْلِ (١٥-٤).</p>	<p>٥</p>





الشَّكْلُ (١٦-٤)



الشَّكْلُ (١٧-٤)



الشَّكْلُ (١٨-٤)



الشَّكْلُ (١٩-٤)



الشَّكْلُ (٢٠-٤)

٦ اغسِلْ صَيْنِيَّةَ الشُّوَاءِ بِالْمَاءِ السَّاحِنِ وَالصَّابُونَ، وَاشْطُفْهَا وَجَفِّفْهَا، كَمَا فِي الشَّكْلِ (١٦-٤).

٧ امسحِ الْفُرْنَ مِنَ الدَّاخِلِ بِإِسْفِنْجَةٍ مُبَلَّلَةٍ بِالْمَاءِ وَالصَّابُونَ أَوْ مَوَادِّ التَّنْظِيفِ الْخَاصَّةِ، ثُمَّ بِفَوَاطِةٍ مُبَلَّلَةٍ بِالْمَاءِ، ثُمَّ نَشِّفْهُ جَيِّدًا، كَمَا فِي الشَّكْلِ (١٧-٤).

٨ صِلِ التِّيَّارَ الْكَهْرَبَائِيَّ، وَأشْعِلْ فُرْنَ الْغَازِ مُدَّةَ خَمْسِ دَقَائِقَ؛ لِضَمَانِ جَفَافِهِ تَمَامًا؛ وَحِفَاطًا عَلَيْهِ مِنَ الصَّدَأِ، كَمَا فِي الشَّكْلِ (١٨-٤).

٩ نَظِّفِ الْأَدَوَاتِ الْمُسْتَحْدَمَةَ، وَأَعِدْهَا إِلَى أَمَاكِنِهَا الْمُخَصَّصَةِ، كَمَا فِي الشَّكْلِ (١٩-٤).

١٠ اغسِلْ يَدَيْكَ جَيِّدًا بِالْمَاءِ وَالصَّابُونَ بَعْدَ الْإِنْتِهَاءِ مِنَ الْعَمَلِ، دُونَ الْإِسْرَافِ فِي الْمَاءِ. كَمَا فِي الشَّكْلِ (٢٠-٤).



## تَمْرِينُ عَمَلِيٍّ

نَظِّفُ فُرْنَ الْغَازِ الْخَاصَّ بِمَدْرَسَتِكَ دَاخِلَ مَشْغَلِ التَّرْبِيَةِ الْمِهْنِيَّةِ، مُتَّبِعًا الْخُطُواتِ الَّتِي تَعَلَّمْتَهَا فِي التَّمْرِينِ السَّابِقِ، بِإِشْرَافِ مُعَلِّمِكَ.

## تَنْظِيفُ الثَّلَاجَةِ الْكَهْرَبَائِيَّةِ الْمَنْزِلِيَّةِ

تَمْرِينُ (٤-٣)

### النتائج التعلُّميَّة

■ يُنَظِّفُ الثَّلَاجَةَ الْكَهْرَبَائِيَّةَ الْمَنْزِلِيَّةَ، وَيُحَافِظُ عَلَيْهَا.

### المعلومات النظرية

يَجِبُ تَنْظِيفُ الثَّلَاجَةِ الْمَنْزِلِيَّةِ بِاسْتِمْرَارٍ؛ لِلْمُحَافَظَةِ عَلَى الْغِذَاءِ الْمُخَزَّنِ فِيهَا سَلِيمًا وَخَالِيًا مِنَ الْمَيْكْرُوبَاتِ الْمُسَبِّبَةِ لِلْأَمْرَاضِ، كَمَا فِي الشَّكْلِ (٤-٢١).



الشَّكْلُ (٤-٢١) ثَّلَاجَةٌ.

### المواد والأدوات والتجهيزات اللازمة

• ثَّلَاجَةٌ (الْمُبْرَدُ وَالْمُجَمَّدُ)، فُرْشَاءٌ نَاعِمَةٌ، إِسْفِنْجَةٌ، قُقَازَانِ، وَعَاءَانِ عَمِيقَانِ، مَوَادُّ تَنْظِيفٍ، بُوَدْرَةٌ أَطْفَالٍ (التَّلْكُ)، مَاءٌ وَصَابُونٌ.

### خطوات تنفيذ التمرين

الرَّقْمُ	خُطُواتُ الْعَمَلِ	الصُّورُ التَّوْضِيحِيَّةُ
١	رَاعِ مُتَطَلِّبَاتِ الصِّحَّةِ وَالسَّلَامَةِ الْعَامَّةِ، وَذَلِكَ بِإِرْتِدَاءِ قُقَازِ الْيَدَيْنِ وَمَرَيُولِ الْعَمَلِ، وَالِإِتْبَاهِ لِقَابِسِ الْكَهْرَبَاءِ، كَمَا فِي الشَّكْلِ (٤-٢٢).	 الشَّكْلُ (٤-٢٢)



الشُّكْلُ (٢٣-٤)



الشُّكْلُ (٢٤-٤)



الشُّكْلُ (٢٥-٤)



الشُّكْلُ (٢٦-٤)

٢ جَهِّزِ الْمَوَادَّ وَالْأَدْوَاتِ اللَّازِمَةَ لِلْعَمَلِ.  
٣ أَفْصِلِ التِّيَّارَ الْكَهْرِبَائِيَّ عَنِ الثَّلَاجَةِ، كَمَا فِي الشُّكْلِ (٢٣-٤).

٤ أَفْرِغْ مُحتَوِيَّاتِ الثَّلَاجَةِ مِنَ الْأَطْعَمَةِ، وَاحْتَفِظْ بِهَا فِي ظُرُوفٍ مُنَاسِبَةٍ لِحِينِ الْإِنْتِهَاءِ مِنْ عَمَلِيَّةِ التَّنْظِيفِ، كَمَا فِي الشُّكْلِ (٢٤-٤).

٥ ارْزُقِ الْقِطْعَ الْمُتَحَرِّكَةَ مِنْ مَكَانِهَا وَضَعْهَا جَانِبًا، كَمَا فِي الشُّكْلِ (٢٥-٤).

٦ نَظِّفِ الثَّلَاجَةَ بِالْمَاءِ وَالصَّابُونَ وَمَوَادِّ التَّنْظِيفِ مِنْ أَعْلَى إِلَى أَسْفَلَ، وَأَزِلِ الْبُقْعَ عَنْهَا، ثُمَّ نَشِّفْهَا، كَمَا فِي الشُّكْلِ (٢٦-٤).



الشَّكْلُ (٢٧-٤)

٧ أزلِ الغُبَارَ عَنِ المُكْتَفِفِ إِذَا لَزِمَ الأَمْرُ، كَمَا فِي الشَّكْلِ (٢٧-٤).



الشَّكْلُ (٢٨-٤)

٨ نَظِّفِ الرُّفُوفَ وَالأَدْرَاجَ بِالمَاءِ وَالصَّابُونِ، ثُمَّ نَشِّفْهَا وَاعِدِّهَا إِلَى أَمَاكِنِهَا، كَمَا فِي الشَّكْلِ (٢٨-٤).



الشَّكْلُ (٢٩-٤)

٩ اتركْ بَابَ الثَّلَاجَةِ مَفْتُوحًا بِضَعِ دَقَائِقَ، كَمَا فِي الشَّكْلِ (٢٩-٤).



الشَّكْلُ (٣٠-٤)

١٠ ضَعِ بُوَدْرَةَ الأَطْفَالِ عَلَى إِطَارِ الثَّلَاجَةِ الدَّاخِلِيِّ؛ وَذَلِكَ لِلْمُحَافَظَةِ عَلَى المَطَاطِ مِنَ التَّلَفِ، كَمَا فِي الشَّكْلِ (٣٠-٤).

١١ أَعِدْ تَرْتِيبَ الْأَطْعَمَةِ فِي الْمُجَمَّدِ وَالثَّلَاجَةِ،  
كَمَا فِي الشَّكْلِ (٣١-٤).



الشَّكْلُ (٣١-٤)

١٢ أَعِدْ إِضَالِ التِّيَّارِ الْكَهْرَبَائِيَّ إِلَى الثَّلَاجَةِ بَعْدَ  
التَّأَكُّدِ مِنْ جَفَافِهَا مِنَ الْمَاءِ.



الشَّكْلُ (٣٢-٤)

١٣ اغْسِلْ يَدَيْكَ جَيِّدًا بَعْدَ الْإِنْتِهَاءِ مِنَ الْعَمَلِ،  
دُونَ الْإِسْرَافِ فِي الْمَاءِ. كَمَا فِي الشَّكْلِ  
(٣٢-٤).

### تَمْرِينُ عَمَلِيٍّ

نَظِّفِ الثَّلَاجَةَ الْخَاصَّةَ بِمَدْرَسَتِكَ دَاخِلَ مَشْغَلِ التَّرْبِيَةِ الْمِهْنِيَّةِ، مُتَّبِعًا الْخُطُواتِ الَّتِي  
تَعَلَّمْتَهَا فِي التَّمْرِينِ السَّابِقِ، بِإِشْرَافِ مُعَلِّمِكَ.

- ١ - عَدَدِ اثْنَيْنِ مِنَ النَّصَائِحِ تُوَجِّهُمَا إِلَى أَفْرَادِ أُسْرَتِكَ لِلْمُحَافَظَةِ عَلَى الْأَجْهَزَةِ الْكَهْرَبَائِيَّةِ الْمَنْزِلِيَّةِ أَطْوَلَ مُدَّةٍ مُمَكِنَةٍ.
- ٢ - اذْكُرْ أَرْبَعَةً مِنَ الْعَوَامِلِ الْوَاجِبِ مُرَاعَاتُهَا عِنْدَ إِعْدَادِ خُطَّةِ تَنْظِيفٍ مُنَاسِبَةٍ لِمَسْكِنِكَ.
- ٣ - اذْكُرْ أَرْبَعًا مِنَ الْمَوَادِّ وَالْأَدْوَاتِ الَّتِي تُسْتَعْمَدُ فِي تَنْظِيفِ الْمَسْكَنِ.
- ٤ - عَلِّلْ كُلًّا مِمَّا يَأْتِي:
  - أ - يَجِبُ فَضْلُ التِّيَّارِ الْكَهْرَبَائِيِّ قَبْلَ الْبَدْءِ بِعَمَلِيَّةِ تَنْظِيفِ الْأَجْهَزَةِ الْكَهْرَبَائِيَّةِ.
  - ب - تُسْتَعْمَدُ إِسْفِنْجَةٌ نَاعِمَةٌ فِي تَنْظِيفِ الْأَجْهَزَةِ الْكَهْرَبَائِيَّةِ.
  - ج - يَجِبُ تَجْفِيفُ الْأَجْهَزَةِ الْكَهْرَبَائِيَّةِ تَمَامًا قَبْلَ تَشْغِيلِهَا.
  - د - يَضَعُ تَطْبِيقُ بَرْنَامِجِ التَّنْظِيفِ نَفْسَهُ لِلْأُسْرِ جَمِيعِهَا.



## التَّقْوِيمُ الذَّاتِيّ

ضَعْ إِشَارَةَ (✓) فِي الْمَكَانِ الَّذِي تَرَاهُ مُنَاسِبًا مِنَ الْجَدْوَلِ.  
يُمْكِنُنِي بَعْدَ دِرَاسَةِ هَذِهِ الْوَحْدَةِ أَنْ:

بشكلٍ			مُؤَشِّرُ الْأَدَاءِ	الرَّقْمُ
جَيِّدٌ	جَيِّدٌ جَدًّا	مِمْتَازٌ		
			أُمَيِّزُ الْمَسْكَنَ الصَّحِيَّ مِنَ الْمَسْكَنِ غَيْرِ الصَّحِيِّ.	١
			أَحْرِصُ دَائِمًا عَلَى تَهْوِيَةِ مَرِافِقِ الْمَسْكَنِ جَمِيعِهَا، وَبِخَاصَّةِ الْمَطْبُخِ وَالْحَمَّامِ.	٢
			أَوْضِّحُ الطَّرِيقَةَ الصَّحِيحَةَ لِتَنْظِيفِ الْأَجْهَازَةِ الْكَهْرَبَائِيَّةِ الْمَنْزِلِيَّةِ.	٣
			أَحْرِصُ عَلَى تَجْهِيْزِ أَدْوَاتِ النَّظَافَةِ وَمَوَادِّهَا اللَّازِمَةَ لِكُلِّ غُرْفَةٍ قَبْلَ الْبَدْءِ بِتَنْظِيفِهَا.	٤
			أَبْدَأُ بِتَنْظِيفِ الْغُرْفَةِ دَائِمًا مِنْ أْبْعَدِ زَاوِيَةٍ إِلَى الْبَابِ.	٥
			أَحْرِصُ عَلَى حِفْظِ الْمَوَادِّ وَالْأَدْوَاتِ الْخَاصَّةِ بِالتَّنْظِيفِ بَعِيدًا عَنِ مُتَنَاوَلِ أَيْدِي الْأَطْفَالِ.	٦
			أَغْسِلُ يَدَيَّ بِالْمَاءِ وَالصَّابُونِ بَعْدَ الْإِنْتِهَاءِ مِنَ التَّنْظِيفِ.	٧



# الْوَحْدَةُ الْخَامِسَةُ

## إِدَارَةُ الْمَالِ



- ما مَصَادِرُ دَخْلِ أَفْرَادِ الْأُسْرَةِ؟
- ما أَهْمِيَّةُ الْإِدِّخَارِ فِي حَيَاتِنَا؟

يَحْصُلُ أَفْرَادُ الْمُجْتَمَعِ الْأُرْدُنِيِّ عَلَى دَخْلِهِمِ الْمَالِيِّ مِنَ الْقِطَاعِ الْعَامِّ أَوْ الْخَاصِّ،  
أَوْ مِنَ الْعَمَلِ فِي مَشَارِيعَ صَغِيرَةٍ، أَوْ بِاسْتِغْلَالِ الْمَوَارِدِ الطَّبِيعِيَّةِ؛ مِثْلِ الزَّرَاعَةِ. وَهُنَالِكَ  
رَوَاتِبُ تَقَاعُدِيَّةٌ لِبَعْضِ أَفْرَادِ الْمُجْتَمَعِ الَّذِينَ وَصَلُوا إِلَى سِنِّ التَّقَاعُدِ.

لِذَا، يَجِبُ عَلَى الْفَرْدِ أَنْ يُدِيرَ أَمْوَالَهُ وَفَقَ خُطَّةً مَدْرُوسَةً وَصَحِيحَةً؛ لِكَيْ يَعْيشَ هُوَ  
وَأُسْرَتُهُ حَيَاةً طَيِّبَةً مُسْتَقْرَرَةً.

وَسَتَتَعَرَّفُ فِي هَذِهِ الْوَحْدَةِ مَفْهُومَ الدَّخْلِ وَمَصَادِرَهُ، وَمَفْهُومَ الْإِدْخَارِ وَالْإِسْتِثْمَارِ  
وَطَرَائِقَهُمَا.

### وَيُتَوَقَّعُ مِنْكَ بَعْدَ دِرَاسَةِ هَذِهِ الْوَحْدَةِ أَنْ:

- تُبَيِّنَ مَفْهُومِي الدَّخْلِ وَالْإِدْخَارِ.
- تُعَدِّدَ مَصَادِرَ دَخْلِ الْفَرْدِ.
- تُعَدِّدَ قَائِمَةً تَتَضَمَّنُ الْإِيرَادَاتِ وَالنَّفَقَاتِ الشَّخْصِيَّةَ (أُسْبُوعِيًّا، أَوْ شَهْرِيًّا).
- تَذَكُرَ طَرَائِقَ اسْتِثْمَارِ الْمَالِ.
- تَسْتِثْمِرَ الْأَمْوَالَ وَتُنْفِقَهَا بِطَرِيقَةٍ سَلِيمَةٍ.
- تَدَّخِرَ جُزْءًا مِنَ الْمَالِ بِطَرِيقَةٍ مُنَاسِبَةٍ.
- تُبْدِيَ رَغْبَةً فِي ادِّخَارِ الْمَالِ.
- تَعِيَّ أَهْمِيَّةَ التَّكَافُلِ وَالتَّعَاوُنِ وَمُسَاعَدَةِ الْآخَرِينَ.

يُقْصَدُ بِاسْتِثْمَارِ الْمَالِ الْإِنْتِفَاعُ بِهِ فِي عَمَلٍ مَا، يَعُودُ بِالنَّفْعِ وَالرَّبْحِ عَلَى صَاحِبِهِ. وَلَمَّا كَانَ لِلْمَالِ أَهْمِيَّةٌ كَبِيرَةٌ فِي تَيْسِيرِ حَيَاةِ الْفَرْدِ، وَتَعَامُلِ النَّاسِ بَعْضِهِمْ مَعَ بَعْضٍ؛ كَتَعَامُلِهِمْ فِي الْبَيْعِ وَالشِّرَاءِ؛ وَجَبَ اسْتِخْدَامُهُ وَاسْتِثْمَارُهُ بِطَرَائِقٍ صَحِيحَةٍ.

## ١ - الدَّخْلُ

هُوَ مِقْدَارُ مَا يَحْضُلُ عَلَيْهِ الْفَرْدُ مِنْ مَالٍ لِقَاءَ مَا يُقَدِّمُهُ مِنْ عَمَلٍ، أَوْ خِدْمَةِ رَأْسِ الْمَالِ (الْأَمْوَالِ الَّتِي تُسْتَمَرُّ)، أَوْ الْعَمَلِ وَرَأْسِ الْمَالِ مَعًا. وَيَجِبُ أَنْ نَسْتَمِرَّ هَذَا الدَّخْلَ وَنَسْتُخْدِمَهُ وَفَقْ أُسُسٍ صَحِيحَةٍ، وَبِمَا يُنَاسِبُ مُتَطَلِّبَاتِ حَيَاتِنَا الْيَوْمِيَّةِ، وَأَنْ نَدَّخِرَ جُزْءًا مِنْهُ. إِنَّ التَّخْطِيطَ لِلْمَضْرُوفِ الشَّخْصِيِّ يَوْمِيًّا أَوْ أُسْبُوعِيًّا، أَوْ شَهْرِيًّا أَمْرٌ ضَرُورِيٌّ؛ لِكِنِّي يُدَبِّرُ الْإِنْسَانُ حَيَاتَهُ.

## ٢ - مَصَادِرُ الدَّخْلِ

لِلدَّخْلِ مَصَادِرُ مُتَعَدِّدَةٌ، مِنْهَا:

- أ - مَصَادِرُ ثَابِتَةٌ؛ مِثْلُ الْأَجْرِ لِقَاءَ خِدْمَةِ الْعَمَلِ.
- ب - مَصَادِرُ غَيْرُ ثَابِتَةٍ، مِثْلُ الْأَرْبَاحِ لِقَاءَ خِدْمَةِ رَأْسِ الْمَالِ.

يَحْصُلُ الْفَرْدُ عَلَى دَخْلِهِ مِنْ مَصَادِرٍ عِدَّةٍ، وَيُنْفِقُهُ بِطَرَائِقٍ وَأَوْجِهٍ مُعَيَّنَةٍ حَسَبَ أَوْلِيَّاتٍ يَضَعُهَا لِنَفْسِهِ، فَالْإِنْفَاقُ يَكُونُ عَادَةً بِحَسَبِ دَخْلِ الْأُسْرَةِ، أَمَا إِذَا كَانَ أَقْلٌ مِنَ الدَّخْلِ، فَيَسْتَطِيعُ الْفَرْدُ أَنْ يَدَّخِرَ مِنْهُ لَوَقْتِ الْحَاجَةِ.

وَمَهْمَا تَعَدَّدَتْ مَصَادِرُ الدَّخْلِ وَطَرَائِقُ ادِّخَارِ الْمَالِ، فَالْفَرْدُ يَسْعَى إِلَى تَحْسِينِ مَعِيشَتِهِ، وَتَوْفِيرِ حَيَاةٍ كَرِيمَةٍ لَهُ وَلِأُسْرَتِهِ.

وَيُمْكِنُ لِلْإِنْسَانِ أَنْ يُحَقِّقَ أَهْدَافَهُ، وَيُحَافِظَ عَلَى الْمَالِ، وَيَسْتَثْمِرَهُ اسْتِثْمَارًا صَحِيحًا نَاجِحًا إِذَا قَدَّرَ أَهْمِيَّتَهُ وَأَنْفَقَهُ فِي مَا يَعُودُ بِالنَّفْعِ وَالْفَائِدَةِ عَلَيْهِ وَعَلَى الْمُجْتَمَعِ، وَكَذَلِكَ إِذَا حَقَّقَ التَّوَازُنَ بَيْنَ مَا يَجْمَعُهُ وَمَا يُنْفِقُهُ.

### نشاط (٥-١): جَدْوَلُ دَخْلِ الْأُسْرَةِ وَنَفَقَاتِهَا

اجْتَمِعْ مَعَ أَفْرَادِ أُسْرَتِكَ، وَأَنْشِئْ جَدْوَلًا يَتَضَمَّنُ مَصَادِرَ دَخْلِ الْأُسْرَةِ وَنَفَقَاتِهَا، وَطَرِيقَةَ التَّخْطِيطِ لِلْإِنْفَاقِ وَفَقَّ الْمَحَاوِرِ الْآتِيَةِ:

الِاحْتِيَاجَاتُ الْأَسَاسِيَّةُ (طَعَامٌ، سَكَنٌ، ثِيَابٌ، ...، وَغَيْرُهَا)، الصِّحَّةُ، الْعَلَاقَاتُ الْاجْتِمَاعِيَّةُ، الْأُمُورُ التَّرْفِيهِيَّةُ، الْأُمُورُ الْأُخْرَى.

مَصَادِرُ الدَّخْلِ	النَّفَقَاتُ	طَرِيقَةُ تَخْطِيطِ النَّفَقَاتِ

## قضية للمناقشة

التقود وسيلة للعيش الكريم، وليست غاية بذاتها.  
ناقش أنت وزملاؤك العبارة السابقة، بإشراف معلمك، وبيّن علاقتها بالتخطيط  
للإنفاق.

ثالثاً

### أهمية تخطيط الإنفاق

- التخطيط للإنفاق أمرٌ ضروريٌّ ومهمٌّ في الحياة، ويكون ذلك بتحديدٍ مُجملٍ  
الإيرادات الشخصية، وتوزيعها على وجوه الإنفاق المختلفة، ومنها:
- ١ - تأمين مَرحلة الشيخوخة، وبخاصة غير المُشتركين في الضمان الاجتماعي، أو  
التقاعد في سن مبكرة، أو في حالات العجز المبكر مثل (الإصابة بأمراضٍ مُعينة)،  
أو إعاقات، أو البطالة.
  - ٢ - مُساعدة الأبناء في دراستهم وحياتهم.
  - ٣ - توفير الأطمئنان النفسي؛ لأنّ ادخار الشخص للمال يُعينه على مواجهة أيّ طارئٍ  
من دون اللجوء إلى الدين (الاقتراض).
  - ٤ - سدّ احتياجات الأسرة، ورفع مستوى معيشتها، مثل امتلاك سيارةٍ أو شقةٍ، أو غير  
ذلك.

### نشاط (٥-٢): تخطيط المُستقبل

كُلُّ فَرْدٍ يُفَكِّرُ في مُستقبله ويحلُمُ بِمِهْنَةٍ تُدِرُّ عَلَيْهِ دَخْلًا حينَ يَكْبُرُ فَمَا المِهْنَةُ التي  
تَوَدُّ تَعَلُّمَهَا مُستقبلاً؟ وَمَا مقدارُ الدَّخْلِ الذي تَتَوَقَّعُ الحُصُولَ عَلَيْهِ؟ وَمَا مقدارُ  
الدَّخْلِ المُتَوَقَّعِ لِكُلِّ فَرْدٍ مِنْ أَفرادِ أُسْرَتِكَ؟ وَمَا أوجهُ الإنفاقِ الرَّئيسيةِ لَكَ؟  
ناقش زملاءك في هذه التوقعات، بإشراف معلمك.

## أَهْمُ الْأُمُورِ الْوَاجِبِ مُرَاعَاتُهَا قَبْلَ التَّسَوُّقِ:

مِنْ أَهْمِ الْأُمُورِ الْوَاجِبِ مُرَاعَاتُهَا قَبْلَ التَّسَوُّقِ مَا يَأْتِي:

١ - تَحْدِيدُ الْإِحْتِيَاجَاتِ الضَّرُورِيَّةِ قَبْلَ الْبَدْءِ بِالتَّسَوُّقِ (إِعْدَادُ قَائِمَةٍ).

٢ - ضَرُورَةُ مَعْرِفَةِ الْأَسْعَارِ قَبْلَ عَمَلِيَّةِ الشُّرَاءِ.

٣ - الْحِرْصُ عَلَى أَنْ تَسْتَفِيدَ مِنْ أَيِّ مَبْلَغٍ مَالِيٍّ تَحْصُلُ عَلَيْهِ؛ مِثْلُ: (الْعِيدِيَّةِ، وَالْهَدَايَا

النَّقْدِيَّةِ فِي الْمُنَاسَبَاتِ الْمُخْتَلِفَةِ) لِاسْتِثْمَارِهِ وَادِّخَارِهِ.

٤ - الْإِسْتِفَادَةُ مِنَ الْعُرُوضِ التِّجَارِيَّةِ الَّتِي تُقَدِّمُهَا بَعْضُ الْأَسْوَاقِ بِاعْتِدَالٍ.

## قَضِيَّةٌ لِلْمُنَاقَشَةِ

حَصَلَ مُحَمَّدٌ عَلَى مَبْلَغِ خَمْسَةِ دَنَانِيرٍ مِنْ أَرْبَاحِ الْمَقْصَفِ الْمَدْرَسِيِّ فِي نِهَائَةِ

الْعَامِ الدَّرَاسِيِّ، فَأَضَافَهَا إِلَى مَا وَفَّرَهُ فِي حَصَّالَتِهِ، فَأَصْبَحَ مَجْمُوعُ مَا ادَّخَرَهُ سَبْعَةَ

عَشْرَ دِينَارًا وَعِشْرِينَ قَرِشًا.

اقتَرِحْ عَلَيْهِ ثَلَاثَ طُرُقٍ لِاسْتِثْمَارِ هَذَا الْمَبْلَغِ.



- ١ - وَضِّحِ الْمَقْصُودَ بِالذَّخْلِ.
- ٢ - اذْكُرْ مَصَادِرَ الذَّخْلِ لِأَفْرَادِ الْمُجْتَمَعِ.
- ٣ - مَا مَصَادِرُ دَخْلِ أُسْرَتِكَ؟
- ٤ - إِذَا كُنْتَ تَحْضُلُ عَلَى مَضْرُوفٍ شَخْصِيٍّ يَوْمِيٍّ أَوْ أُسْبُوعِيٍّ مِنْ وَلِيِّ أَمْرِكَ، فَاجِبْ عَنِ الْأَسْئَلَةِ الْآتِيَةِ:
  - أ - هَلْ لَدَيْكَ خُطَّةٌ مُحَدَّدَةٌ لِمَصْرُفِهِ؟
  - ب - كَيْفَ تُنْفِقُهُ؟
  - ج - كَيْفَ يُمَكِّنُكَ الْإِدْخَارُ مِنْهُ؟
- ٥ - تَتَمَثَّلُ أَهْمِيَّةُ التَّخْطِيطِ لِلْإِنْفَاقِ فِي أَوْجُهٍ عِدَّةٍ، اذْكُرْ ثَلَاثَةً مِنْهَا.

الإِدِّخَارُ أَحَدُ الْأُمُورِ الْمُهْمَّةِ فِي تَنْظِيمِ الْحَيَاةِ الْاِقْتِصَادِيَّةِ لِلْأَفْرَادِ وَالْمُجْتَمَعَاتِ، فَهُوَ يَجْعَلُ الْفَرْدَ أَكْثَرَ إِدْرَاكًا لِإِمْكَانَاتِهِ وَظُرُوفِهِ وَمَا هُوَ مُتَاحٌ لَدَيْهِ، فَيُضْبِحُ أَكْثَرَ قُدْرَةً عَلَى مُوَاجَهَةِ أَيِّ ظَرْفٍ طَارِيٍّ أَوْ أَرْزَمَةٍ عَارِضَةٍ.

**الإِدِّخَارُ** هُوَ تَوْفِيرُ جُزْءٍ مِنْ دَخْلِ الْأُسْرَةِ، وَعَدَمُ انْفَاقِهِ إِلَّا عِنْدَ الضَّرُورَةِ الْقُضُوى.

عَلِيٌّ طَالِبٌ فِي الصَّفِّ السَّادِسِ الْأَسَاسِيِّ، يَرْغَبُ الذَّهَابَ فِي رِحْلَةٍ مَدْرَسِيَّةٍ إِلَى أَحَدِ الْأَمَاكِنِ السِّيَاحِيَّةِ فِي الْمَمْلَكَةِ الْأُرْدُنِيَّةِ الْهَاشِمِيَّةِ، فَإِذَا كَانَتْ الرِّحْلَةُ تُكَلِّفُهُ (٥) دَنَانِيرًا، وَمَضْرُوفُهُ الْيَوْمِيَّ (٤٠) قِرْشًا، وَلَا يَسْتَطِيعُ وَلِيِّ أَمْرِهِ أَنْ يَدْفَعَ إِلَّا نِصْفَ نَفَقَاتِ الرِّحْلَةِ، سَاعِدْ عَلِيًّا فِي التَّغَلُّبِ عَلَى هَذِهِ الْمَشْكِلَةِ، وَذَلِكَ بِالْإِجَابَةِ عَنِ السُّؤَالَيْنِ الْآتِيَيْنِ:

- ١ - كَيْفَ سَيَتِمَّكُنْ عَلِيٌّ مِنْ تَأْمِينِ نَفَقَاتِ الرِّحْلَةِ؟
- ٢ - مَاذَا سَيَفْعَلُ فِي الْمُسْتَقْبَلِ لِتَأْمِينِ نَفَقَاتِ أُخْرَى إِذَا وُجِدَتْ؟

يُقَسَّمُ الْإِدَّخَارُ إِلَى قِسْمَيْنِ، هُمَا:

### ١ - الْإِدَّخَارُ الْإِخْتِيَارِيُّ

اِحْتِفَازُ الْأَفْرَادِ بِجُزْءٍ مِنْ أَمْوَالِهِمُ الْخَاصَّةِ مِنْ دُونِ إِجْبَارٍ أَوْ تَدَخُّلٍ مِنْ أَحَدٍ.

### ٢ - الْإِدَّخَارُ الْإِجْبَارِيُّ

ادِّخَارٌ تُطَبِّقُهُ الدَّوْلَةُ بِصُورَةٍ جَمَاعِيَّةٍ، وَذَلِكَ بِالْإِحْتِفَازِ بِجُزْءٍ مِنْ رَوَاتِبِ الْأَفْرَادِ وَأَجُورِهِمْ فِي أَثْنَاءِ عَمَلِهِمْ، ثُمَّ تُنْفِقُهَا عَلَيْهِمْ عِنْدَ الْحَاجَةِ، أَوْ عِنْدَ انْتِهَاءِ خِدْمَاتِهِمْ، مِثْلُ نِظَامِ التَّقَاعُدِ، وَنِظَامِ الضَّمَانِ الْاجْتِمَاعِيِّ.

### نشاط (٥-٤): أَنْوَاعُ الْإِدَّخَارِ

اخْتَرِ نَوْعَ الْإِدَّخَارِ الْمُنَاسِبِ لِكُلِّ وَظِيفَةٍ مِمَّا يَأْتِي بِوَضْعِ إِشَارَةٍ (✓) فِي الْمَكَانِ الْمُنَاسِبِ:

الْوِظِيفَةُ (الْعَمَلُ)	ادِّخَارٌ إِجْبَارِيٌّ	ادِّخَارٌ إِخْتِيَارِيٌّ
طَالِبٌ		
عَامِلٌ فِي مَصْنَعٍ		
مُوظَّفٌ حُكُومِيٌّ		
شَخْصٌ مُتَقَاعِدٌ		
مِيكَانِيكِيٌّ		
سَائِقُ سَيَّارَةٍ (تَكْسِي)		
تَاجِرٌ		
رَبَّةُ مَنْزِلٍ		

هُنَالِكَ فَوَائِدُ عِدَّةٍ لِلادِّخَارِ، أَهْمُّهَا:

- ١ - هُوَ وَسِيلَةٌ لِتَحْسِينِ مُسْتَوَى الْمَعِيشَةِ، وَزِيَادَةِ الثَّرْوَةِ.
- ٢ - وَسِيلَةٌ لِتَمْوِيلِ الْمَشْرُوعَاتِ الْاِسْتِمَارِيَّةِ.
- ٣ - يُسَاعِدُ عَلَى زِيَادَةِ الدَّخْلِ الْفَرْدِيِّ وَالْوَطَنِيِّ لِلدَّوْلَةِ.
- ٤ - يُسَهِّمُ فِي سَدِّ الْاِحْتِيَاجَاتِ الطَّارِئَةِ مِنْ دُونِ اللُّجُوءِ إِلَى الْاِقْتِرَاضِ.
- ٥ - يُسَهِّمُ فِي زِيَادَةِ التَّكَاوُلِ وَالتَّعَارُفِ.

هُنَاكَ عَوَامِلُ عِدَّةٌ تُسَاعِدُ الْفَرْدَ عَلَى الْادِّخَارِ، مِنْهَا:

- ١ - مُسْتَوَى دَخْلِ الْفَرْدِ، فَكُلَّمَا كَانَ دَخْلُهُ مُرْتَفِعًا زَادَتْ قُدْرَتُهُ عَلَى الْادِّخَارِ.
- ٢ - التَّخْطِيطُ لِمُوَاجَهَةِ الْأَزْمَاتِ، مِثْلُ: الْفَقْرِ، وَالْمَرَضِ.
- ٣ - الرَّغْبَةُ فِي تَحْسِينِ مُسْتَوَى الْمَعِيشَةِ وَالِاسْتِمْتَاعِ بِدَخْلِ أَكْبَرَ مُسْتَقْبَلًا.
- ٤ - الرَّغْبَةُ فِي شِرَاءِ الْحَاجَاتِ ذَاتِ التَّكَالِيفِ الْعَالِيَةِ، مِثْلُ السِّيَّارَةِ.

## تَذَكُّرٌ

- ١ - الْادِّخَارُ لَا يَعْنِي التَّقْتِيرَ وَالْبُخْلَ عَلَى مَنْ تَجِبُ النِّفْقَةُ عَلَيْهِ.
- ٢ - الْاِقْتِصَادُ وَحُسْنُ التَّدْبِيرِ فِي الْاِنْفَاقِ مِنَ الْعَوَامِلِ الَّتِي تُسَاعِدُ عَلَى الْادِّخَارِ.
- ٣ - الْمُسَاهَمَةُ فِي التَّكَاوُلِ وَالتَّعَاوُنِ وَمُسَاعَدَةُ الْآخَرِينَ مِمَّا تَدَّخِرُهُ مِنَ الْمَالِ.

المال وسيلة، وليس غاية، وعلى الفرد أن يتعامل معه بطريقة تعود عليه وعلى أسرته بالنفع والفائدة، وأن يدخر، ولو القليل من إيراداته ليحني ثمار ذلك مستقبلاً، ولكن عليه أن يوازن بين الإيرادات والمصروفات ليسد احتياجاته ومتطلبات حياته.

### الإيرادات الشخصية

هي ما يحصل عليه الفرد من أموال، مثل: المصروف الشخصي، أو العيضية، أو الهدايا، أو من عمل قام به.

### التفقات الشخصية (المصروفات)

هي المبالغ التي تدفعها إلى غيرك للحصول على سلع أو خدمات.

## قائمة الإيرادات والتفقات

### تمرين (٥-١)

#### النتائج التعلمية

■ يدخر جزءاً من مصروفه الأسبوعي.

#### المعلومات النظرية

الإدخار أحد الأمور المهمة التي نبتة إليها ديننا الحنيف لتنظيم الحياة الاقتصادية للأفراد والمجتمع.

#### المواد والأدوات والتجهيزات اللازمة

• نقود، حصالة، ورقة وقلم.

الصُّورُ التَّوْضِيحِيَّةُ	خُطُواتُ العَمَلِ	الرَّقْمُ
 <p>الشَّكْلُ (١-٥)</p>	<p>أَحْضِرْ وَرَقَةً وَقَلَمًا لِوَضْعِ خُطَّةٍ تُبَيِّنُ إِيراداتِكَ وَمَصْرُوفاتِكَ، كَمَا فِي الشَّكْلِ (١-٥).</p>	١
 <p>الشَّكْلُ (٢-٥)</p>	<p>حَدِّدْ إِيراداتِكَ الأُسبوعيَّةَ، كَمَا فِي الشَّكْلِ (٢-٥).</p>	٢
 <p>الشَّكْلُ (٣-٥)</p>	<p>حَدِّدْ نَفَقاتِكَ الأُسبوعيَّةَ مِنْ حَيْثُ:  أ - المُشْتَرِياتُ مِنَ المَقْصِفِ المَدْرَسِيِّ.  ب - أَدواتُ مَكْتَبِيَّةٍ.  ج - مُساعَدَةُ المُحتاجينَ.  د - نَفَقاتُ أُخرى.</p>	٣
 <p>الشَّكْلُ (٤-٥)</p>	<p>اجْمَعْ نَفَقاتِكَ الأُسبوعيَّةَ، كَمَا فِي الشَّكْلِ (٣-٥).</p>	٤
<p>الشَّكْلُ (٤-٥)</p>	<p>اطْرَحْ نَفَقاتِكَ الأُسبوعيَّةَ مِنْ إِيراداتِكَ ، كَمَا فِي الشَّكْلِ (٤-٥).</p>	٥





الشَّكْلُ (٥-٥)

٦ ادَّخِرِ الْجُزْءَ الْمُتَبَقِّيَ مِنْ دَخْلِكَ، وَضَعُهُ فِي حَصَّالَتِكَ الْخَاصَّةِ، كَمَا فِي الشَّكْلِ (٥-٥).



الشَّكْلُ (٦-٥)

٧ افْتَحْ حَصَّالَتَكَ آخِرَ الْأُسْبُوعِ، ثُمَّ عَدَّ النُّقُودَ الَّتِي ادَّخَرْتَهَا، كَمَا فِي الشَّكْلِ (٦-٥).

### تَمْرِينٌ عَمَلِيٌّ

ادَّخِرْ جُزْءًا مِنْ مَصْرُوفِكَ الشَّهْرِيِّ مَعَ أَحَدِ أَفْرَادِ أُسْرَتِكَ، كَمَا تَعَلَّمْتَ فِي التَّمْرِينِ السَّابِقِ.

### حَلُّ الْمَشْكِلاتِ

### مَهَارَاتُ الرِّيَادَةِ

إِذَا رَغِبْتُ فِي شِرَاءِ حَاسُوبٍ لَوْحِيٍّ (تَابِ) مِنْ مَصْرُوفِكَ الشَّخْصِيِّ ضَعْ حُطَّةً مُنَاسِبَةً لِشِرَائِهِ، مُوضَّحًا تَفَاصِيلَ ذَلِكَ أَمَامَ زُمَلَانِكَ، بِإِشْرَافِ مُعَلِّمِكَ.

- ١ - وَضِّحْ مَفْهُومَ الْإِدِّخَارِ.
- ٢ - اذْكُرْ ثَلَاثَةً مِنْ فَوَائِدِ الْإِدِّخَارِ.
- ٣ - اذْكُرْ أَنْوَاعَ الْإِدِّخَارِ.
- ٤ - حَدِّدْ ثَلَاثَةً مِنَ الْعَوَامِلِ الَّتِي تُسَاعِدُ الْفَرْدَ عَلَى الْإِدِّخَارِ.
- ٥ - إِيْمَانُ طَالِبَةٍ فِي الصَّفِّ السَّادِسِ تَحْصُلُ عَلَى مَضْرُوفٍ يَوْمِيٍّ قِيَمَتُهُ (٥٠) قِرْشًا مِنْ أُسْرَتِهَا، وَتَأْخُذُ مَعَهَا شَطِيرَةً مِنَ الْمَنْزِلِ، وَلَكِنَّهَا تَرْجِعُ وَمَعَهَا الشَّطِيرَةَ، وَتُنْفِقُ كُلَّ مَا لَدَيْهَا مِنْ نُقُودٍ.  
بِنَاءً عَلَى مَا قَرَأْتَ أَجِبْ عَمَّا يَأْتِي:  
أ - هَلْ تَدَّخِرُ إِيْمَانُ شَيْئًا مِنْ مَضْرُوفِهَا؟  
ب - مَا رَأَيْكَ فِي مَا تَفْعَلُهُ إِيْمَانُ؟  
ج - اقْتَرِحْ نَصِيحَةً تُسَاعِدُ إِيْمَانَ عَلَى ادِّخَارِ جُزْءٍ مِنْ مَضْرُوفِهَا.

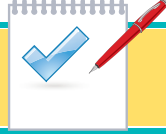

## التَّقْوِيمُ الذَّاتِي

ضَعْ إِشَارَةَ (✓) فِي الْمَكَانِ الَّذِي تَرَاهُ مُنَاسِبًا مِنَ الْجَدْوَلِ.  
يُمْكِنُنِي بَعْدَ دِرَاسَةِ هَذِهِ الْوَحْدَةِ أَنْ:

بشكلي			مُؤَشِّرُ الْأَدَاءِ	الرَّقْمُ
جيدٌ	جيدٌ جدًا	ممتازٌ		
			أُبَيِّنَ مَفْهُومَ الدَّخْلِ.	١
			أُحَدِّدَ مَصَادِرَ الدَّخْلِ.	٢
			أَوْضِّحَ مَفْهُومَ الْإِدِّخَارِ.	٣
			أُسَهِّمَ فِي تَحْسِينِ دَخْلِ أُسْرَتِي.	٤
			أُعِدَّ قَائِمَةً تَتَضَمَّنُ الْإِيرَادَاتِ وَالنَّفَقَاتِ الَّتِي تَخُصُّنِي.	٥
			أُنَمِّي رَغْبَتِي فِي الْإِدِّخَارِ.	٦
			أُحَفِّزُ الْأَفْرَادَ عَلَى الْإِدِّخَارِ.	٧

## الْأَطْعِمَةُ الشَّعْبِيَّةُ



- هَلْ تُعَدُّ الْأَطْعِمَةُ بِأَنْوَاعِهَا الْمُخْتَلِفَةَ مِنَ الْمَوْرُوثِ الشَّعْبِيِّ؟
- مَا أَهْمِيَّةُ الْمُحَافَظَةِ عَلَى الْأَطْعِمَةِ الشَّعْبِيَّةِ لِلْأَجْيَالِ الْقَادِمَةِ؟

تَمْتَازُ الْمَمْلَكَةُ الْأُرْدُنِيَّةُ الْهَاشِمِيَّةُ بِتَنَوُّعِ جَغْرَافِيَّتِهَا، فَفِيهَا الْمَنَاطِقُ الْجَبَلِيَّةُ، وَالسَّهْلِيَّةُ، وَشِبْهُ الصَّحْرَاوِيَّةِ، مِمَّا جَعَلَ مَنْتُوجَاتِهَا الزَّرَاعِيَّةِ، وَثَرَوَاتِهَا الطَّبِيعِيَّةَ مُتَعَدِّدَةً؛ لِأَنَّ الْأَطْعِمَةَ الشَّعْبِيَّةَ الْأُرْدُنِيَّةَ هِيَ نَتَاجُ ظُرُوفِ الْبِيئَةِ. وَيَحْتَوِي الْمَطْبَخُ الْأُرْدُنِيُّ عَلَى مَوَادِّ غِذَائِيَّةٍ مُخْتَلِفَةٍ نَبَاتِيَّةٍ أَوْ حَيَوَانِيَّةٍ. وَفِي هَذِهِ الْوَحْدَةِ سَتَتَعَرَّفُ أَشْهَرَ الْأَطْعِمَةِ الشَّعْبِيَّةِ الْمُشْتَهَرَةِ فِي وَطَنِنَا الْحَبِيبِ، وَكَيْفِيَّةَ إِعْدَادِهَا وَتَقْدِيمِهَا.

### وَيُتَوَقَّعُ مِنْكَ بَعْدَ دِرَاسَةِ هَذِهِ الْوَحْدَةِ أَنْ:

- تُعَدِّدُ مَكُونَاتِ بَعْضِ أَنْوَاعِ الْأَطْعِمَةِ، مِثْلَ: (الْمَنْسَفِ، الْمَسْخَنِ، الْمَجْدَرَةِ، وَالْمَقْلُوبَةِ...).
- تَشْرَحُ طَرَائِقَ إِعْدَادِ بَعْضِ أَنْوَاعِ الْأَطْعِمَةِ وَأَدْوَاتِهَا.
- تُعَدِّدُ بَعْضَ الْأَطْعِمَةِ الشَّعْبِيَّةِ الْبَسِيطَةِ، مِثْلَ الْمَجْدَرَةِ.
- تُقَدِّمُ الْأَطْعِمَةَ الشَّعْبِيَّةَ بِطَرِيقَةٍ جَادِبَةٍ.
- تُرَاعِي آدَابَ تَنَاوُلِ الطَّعَامِ وَتُرْتِيبَ الْمَائِدَةِ.
- تَقْتَحِرُ بِالْأَطْعِمَةِ الشَّعْبِيَّةِ الْبَسِيطَةِ.

الأطعمة الشعبية المُستَمَدَّة من بيئة المملكة الأردنية الهاشمية كثيرة ومُتنوّعة، وتُقدَّم في مُختلف الأوقات والمناسبات، كالأعراس والأعياد، وتتمتاز بقيمتها الغذائية العالية ومُناسبتها للحالة الاقتصادية لأفراد المُجتمع، وفي هذا الدرس ستتعرف أشهر الأطعمة الشعبية، وكيفية إعدادها وتحضيرها.

## أولاً

## المكونات الرئيسة لبعض الأطعمة الشعبية المنتشرة في المملكة الأردنية الهاشمية

تعددت الأطباق الشعبية في المملكة الأردنية الهاشمية نتيجة توافر المواد الأولية المحلية من الثروة الحيوانية والنباتية اللازمة، مثل: المواشي، والدواجن، والحليب ومشتقاته، والحبوب، والبقوليات، والخضراوات، ومن هذه الأطباق ما يأتي:

## ١ - المنسف



الشكل (٦-١): المنسف.

أحد الأطعمة المشهورة والمُميّزة في قرانا وبوادينا ومدننا، ويُقدَّم في الوجبات اليومية والمناسبات المُختلفة، وهو الأكلة الشعبية الأردنية الأولى. ويؤكل بالطريقة التقليدية (باليد)، إذ تُحيط جماعة حول طبق كبير، ويأكلون بأيديهم اليمنى من دون استعمال الملاعق، وقد يؤكل باستخدام الملاعق. ويتكوّن من (الجميد واللبن، واللحم، والأرز، والسمن، ويزين بالمكسرات)، انظر الشكل (٦-١).



## ٢ - الْمُسَخَّنُ



الشَّكْلُ (٦-٢): الْمُسَخَّنُ.

أَحَدُ أَشْهُرِ الْأَطْبَاقِ الشَّعْبِيَّةِ فِي الْمَمْلَكَةِ  
الْأُرْدُنِيَّةِ الْهَاشِمِيَّةِ وَبِلَادِ الشَّامِ، وَيَمْتَازُ  
بِبَسَاطَتِهِ وَلَذَّتِهِ، وَيَتَكَوَّنُ مِنْ (حُبْزِ  
الطَّابُونِ، وَالِدَّجَاجِ، وَالْبَصَلِ الْمَفْرُومِ،  
وَزَيْتِ الزَّيْتُونِ، وَالسَّمَّاقِ، وَيُزَيَّنُ بِاللُّوزِ  
أَوْ الصَّنَوْبَرِ)، انْظُرِ الشَّكْلَ (٦-٢).

## ٣ - الْمَقْلُوبَةُ



الشَّكْلُ (٦-٣): الْمَقْلُوبَةُ.

طَبَقٌ وَاسِعُ الْإِنْتِشَارِ فِي بَلَدِنَا الْحَبِيبِ؛  
لِتَوَافُرِ مَكُونَاتِهِ عَلَى مَدَارِ الْعَامِ؛ وَلِأَنَّهَا  
مُحَبَّبَةٌ لَدَى مُعْظَمِ النَّاسِ، انْظُرِ الشَّكْلَ  
(٦-٣).

وَتَتَكَوَّنُ الْمَقْلُوبَةُ مِنْ:

أ - اللَّحُومِ (الْحَمْرَاءِ أَوْ الْبَيْضَاءِ).

ب - الْخَضْرَاوَاتِ، مِثْلُ: الْقَرْنَبِيطِ «الزَّهْرَةَ»، أَوْ الْبَاذَنْجَانِ، أَوْ الْبَطَاطَا.

ج - الْأَرْزِ.

د - الْمَكْسَّرَاتِ (لِلتَّزْيِينِ).

## قَضِيَّةٌ لِبَلِّحِث

ابْحَثْ بِاسْتِخْدَامِ مَصَادِرِ الْمَعْرِفَةِ الْمُتَاحَةِ لَدَيْكَ عَنْ فَوَائِدِ الْأَطْعِمَةِ الشَّعْبِيَّةِ  
السَّابِقَةِ الذِّكْرِ، ثُمَّ اعْرِضْ مَا تَتَوَصَّلُ إِلَيْهِ أَمَامَ زُمَلَائِكَ، بِإِشْرَافِ مُعَلِّمِكَ.



## نشاط (٦-١): مأكولات شغبيّة أُخرى.

ارْجِعْ إِلَى أَحَدِ كِبَارِ السَّنِّ مِنْ أَقَارِبِكَ أَوْ جِيرَانِكَ، وَاسْأَلْهُ عَنِ مَأْكُولَاتِ شَعْبِيَّةٍ يَعْرِفُهَا، وَعَنْ مُكَوَّنَاتِهَا، ثُمَّ دَوِّنْ مَا تَتَوَصَّلُ إِلَيْهِ مِنْ مَعْلُومَاتِكَ، وَاغْرِضْهَا عَلَى زُمَلَانِكَ فِي الصَّفِّ، بِإِشْرَافِ مُعَلِّمِكَ.

## طريقة إعداد المُجَدَّرَةِ

## تمرين (٦-١)

### النَّاتُجُ التَّعْلُمِيُّ

■ يُعَدُّ طَبَقَ الْمُجَدَّرَةِ، وَيُقَدَّمُهَا بِطَرِيقَةٍ صَاحِبَةٍ.

### المعلومات النظرية

المُجَدَّرَةُ مِنَ المَأْكُولَاتِ الشَّعْبِيَّةِ الَّتِي اشتهرت بها المملكة الأزدنية الهاشمية وبلاد الشام، ومكوناتها الأساسية هي: العدس والأرز.

### المواد والأدوات والتجهيزات اللازمة

- كوب عدس حَبِّ، كوبان من الأرز، رُبْعِ كُوبِ زَيْتِ زَيْتُونٍ، ماءً، بَصَلَتَانِ مُتَوَسَّطَتَا الحَجْمِ، مِلْحٌ، كَمُونٌ، مِقْلَاةٌ، طَنْجَرَةٌ، أَدَوَاتُ تَحْضِيرٍ وَسَكْبٍ مُخْتَلِفَةٍ، فُقَّازُ اليَدَيْنِ ماءً وَصَابُونٌ، انظُرِ الشَّكْلَ (٦-٤).



الشَّكْلُ (٦-٤): مُكَوَّنَاتُ الْمُجَدَّرَةِ.

الصُّورُ التَّوْضِيحِيَّةُ	خُطُواتُ العَمَلِ	الرَّقْمُ
	<p>١ راعِ مُتَطَلِّباتِ الصِّحَّةِ وَالسَّلَامَةِ العَامَّةِ، وَذَلِكَ بِارْتِدَاءِ قُفَّازِ اليَدَيْنِ وَمَرْيُولِ العَمَلِ، وَاسْتِخْدامِ الأَدَوَاتِ فِي أَثناءِ العَمَلِ اسْتِخْدامًا صَحِيحًا.</p>	١
	<p>٢ جَهِّزِ المَوادَّ وَالأَدَوَاتِ اللَّازِمَةَ لِلعَمَلِ.</p>	٢
	<p>٣ تَأَكَّدْ مِنْ خُلُوقِ العَدَسِ وَالأُرُزِّ مِنَ الشَّوائِبِ، ثُمَّ اغْسِلُهُما بِالماءِ البَارِدِ جَيِّدًا.</p>	٣
	<p>٤ انْقَعِ الأُرُزَّ فِي ماءٍ دافِئٍ مُدَّةَ نِصْفِ ساعَةٍ.</p>	٤
 <p>الشَّكْلُ (٥-٦)</p>	<p>٥ ضَعِ العَدَسَ فِي طُنْجَرَةٍ، وَأَضِفْ إِلَيْهِ (٣) أَكْوابٍ مِنَ المَـاءِ، وَاتْرُكْهُ عَلى نارٍ شَدِيدَةٍ الحَرارَةِ حَتَّى يَغْلِي المَـاءُ، ثُمَّ خَفِّضْ شُعْلَةَ النِّارِ، وَاتْرُكْهُ مُدَّةَ (٢٠) دَقِيقَةً، كَما فِي الشَّكْلِ (٥-٦).</p>	٥
 <p>الشَّكْلُ (٦-٦)</p>	<p>٦ قَشِّرِ البَصَلَ وَقَطِّعْهُ عَلى شَكْلِ شَرائِحَ، ثُمَّ ضَعِ رُبْعَ كُوبٍ مِنَ زَيتِ الزَّيتونِ فِي مِقْلَةٍ وَاقْلِ البَصَلَ حَتَّى يَحْمَرَّ، ثُمَّ صَفِّهِ مِنَ الزَّيتِ وَدَعَّهُ جَانِبًا، كَما فِي الشَّكْلِ (٦-٦).</p>	٦
	<p>٧ صَفِّ العَدَسَ مِنَ المَـاءِ بِمِصْفَاةٍ، وَاحْفَظِ المَـاءَ لِكَي تَطْبُخَ الأُرُزَّ بِهِ، عَلى أَلَّا تَقِلَّ كَمِّيَّةُ المَـاءِ عَنِ كُوبَيْنِ.</p>	٧

٨ ضَعِ الزَّيْتَ الَّذِي اسْتُخْدِمَ فِي قَلِيِّ البَصَلِ فِي طَنْجِرَةٍ وَضَعُهُ عَلَى النَّارِ.

٩ ضَعِ الأُرْزَ بَعْدَ تَصْفِيَّتِهِ فِي الطَنْجِرَةِ، وَحَرِّكْهُ بِلُطْفٍ مَعَ الزَّيْتِ.

١٠ ضَعِ العَدَسَ الَّذِي صَفَيْتَهُ فَوْقَ الأُرْزِ، وَحَرِّكْهُ بِلُطْفٍ، ثُمَّ أَضِفِ إِلَيْهِ المَاءَ الَّذِي سُلِقَ العَدَسُ بِهِ، وَحَرِّكِ المَكُونَاتِ بِلُطْفٍ، كَمَا فِي الشَّكْلِ (٧-٦).

١١ أَضِفِ المِلْحَ وَالكَمُونَ، ثُمَّ غَطِّ الطَنْجِرَةَ وَاتْرُكْهَا عَلَى نَارٍ هَادِئَةٍ حَتَّى تَنْضَجَ.

١٢ اسْكُبِ المَجْدَرَةَ فِي صَحْنِ التَّقْدِيمِ، وَزَيِّنْهَا بِالبَصَلِ المَحْمَرِّ، وَقَدِّمِ مَعَهَا اللَّبَنَ وَالسَّلْطَةَ، مُرَاعِيًا آدَابَ المَائِدَةِ وَتَنَاوُلَ الطَّعَامِ، كَالتَّسْمِيَةِ، وَعَدَمِ إِضْدَارِ صَوْتٍ فِي أَثْنَاءِ المَضْغِ، كَمَا فِي الشَّكْلِ (٨-٦).

١٣ نَظِّفِ الأَدْوَاتِ الَّتِي اسْتُخْدِمْتَهَا، وَأَعِدْهَا إِلَى مَكَانِهَا المَخْصَصِ، وَاتْرِكِ المَكَانَ نَظِيفًا.

١٤ اغْسِلِ يَدَيْكَ جَيِّدًا بِالمَاءِ وَالصَّابُونِ بَعْدَ الإِنْتِهَاءِ مِنَ العَمَلِ، دُونَ الإِسْرَافِ فِي المَاءِ.



الشَّكْلُ (٧-٦)



الشَّكْلُ (٨-٦)

## تَمْرِينُ عَمَلِيّ

أَعِدَّ طَبَقًا مِنَ الْمُجَدَّرَةِ (الْعَدَسِ مَعَ الْبُرْغُلِ)، دَاخِلَ مَشْغَلِ التَّرْبِيَةِ الْمِهْنِيَّةِ، كَمَا تَعَلَّمْتَ فِي التَّمْرِينِ السَّابِقِ، بِإِشْرَافِ مُعَلِّمِكَ.

### فَكِّرْ

لِمَاذَا يُفَضَّلُ طَهُوُ الْمُجَدَّرَةِ بِالْمَاءِ الَّذِي سَلِقَ الْعَدَسُ بِهِ؟

### الْقِيَمَةُ الْغَدَائِيَّةُ لَطَبَقِ الْمُجَدَّرَةِ

#### ثَانِيًا

**الْمُجَدَّرَةُ** وَجِبَةٌ غَنِيَّةٌ بِالْبُرُوتَيْنِ النَّبَاتِيَّيْنِ الْمَوْجُودِ فِي الْعَدَسِ، وَالْكَرْبُوهَيْدِرَاتِ الَّتِي يَحْتَوِي عَلَيْهَا الْأُرْزُ، وَالذُّهُونِ الْمَوْجُودَةِ فِي زَيْتِ الزَّيْتُونِ، وَالْأَلْيَافِ، وَالْأَمْلَاحِ الْمَعْدِنِيَّةِ، مِثْلَ: (الْفُسْفُورِ، وَالْكَالْسِيُومِ) الْمُتَوَافِرَةِ فِي الْعَدَسِ وَالْبَصْلِ، وَتَزْدَادُ الْقِيَمَةُ الْغَدَائِيَّةُ لِهَذِهِ الْوَجِبَةِ إِذَا قُدِّمَ بِجَانِبِهَا اللَّبَنُ وَالسَّلَاطَةُ.

### نَشَاطٌ (٦-٢): إِعْدَادُ طَبَقِ شَعْبِيٍّ تَشْتَهَرُ بِهِ مُحَافِظَتُكَ.

بِالتَّعَاوُنِ مَعَ زُمَلَائِكَ أَعِدَّ طَبَقًا شَعْبِيًّا تَشْتَهَرُ بِهِ مُحَافِظَتُكَ، أَوْ إِحْدَى مُحَافِظَاتِ الْمَمْلَكَةِ الْأُرْدُنِّيَّةِ الْهَاشِمِيَّةِ، وَاكْتُبْ نَبْذَةً تَعْرِيفِيَّةً عَنِ تِلْكَ الْمُحَافِظَةِ، وَقَدِّمَ مَا أَعَدَدْتَهُ فِي يَوْمِ النَّشَاطِ الْمَدْرَسِيِّ بِإِشْرَافِ مُعَلِّمِكَ.

### مَشْرُوعُ رِيَادِيٍّ

بَادِرِ أَنْتَ وَزُمَلَاؤُكَ وَبِإِشْرَافِ مُعَلِّمِكَ، بِإِعْدَادِ مُجَدَّرَةٍ تَكْفِي لِأَعْدَادِ كَثِيرَةٍ، ثُمَّ غَلِّفْهَا. وَفِي الْيَوْمِ الْمَفْتُوحِ فِي الْمَدْرَسَةِ، بَعِ الْأَطْبَاقَ الْمَعْدَّةَ مِنَ الْمُجَدَّرَةِ، وَخَصِّصِ الْأَرْبَاحَ لِتَوْزيعِهَا عَلَى الْفُقَرَاءِ، أَوْ شِرَاءِ مَا يَلْزِمُهُمْ.

- ١ - اذْكُرْ ثَلَاثَةَ مَأْكُولَاتٍ شَعْبِيَّةٍ تَشْتَهَرُ بِهَا الْمَمْلَكَةُ الْأُرْدُنِيَّةُ الْهَاشِمِيَّةُ غَيْرَ الَّتِي ذَكَرْتَ فِي هَذِهِ الْوَحْدَةِ.
- ٢ - مَا أَهْمِيَّةُ الْمُحَافَظَةِ عَلَى تَنَاوُلِ الْمَأْكُولَاتِ الشَّعْبِيَّةِ؟
- ٣ - بَيْنِ الْمَوَادِّ الَّتِي يَتَكَوَّنُ مِنْهَا كُلُّ مَنْ:
  - أ - الْمَقْلُوبَةِ.
  - ب - الْمُجَدَّرَةِ.
  - ج - الْمَنْسَفِ.
- ٤ - اذْكُرِ الْعُنَاصِرَ الْغِذَائِيَّةَ الَّتِي يَحْتَوِي عَلَيْهَا الْمَنْسَفُ.
- ٥ - كَيْفَ يُمَكِّنُنَا زِيَادَةُ الْقِيَمَةِ الْغِذَائِيَّةِ لَوْجِبَةِ، الطَّبَقِ الرَّئِيسِ فِيهَا هُوَ الْمُجَدَّرَةُ؟
- ٦ - لِمَاذَا يُفْضَلُ تَنَاوُلُ الْمَأْكُولَاتِ الشَّعْبِيَّةِ بَدَلًا مِنْ الْمَأْكُولَاتِ الْجَاهِزَةِ؟
- ٧ - طَبَقُ الْمَنْسَفِ مِنَ الْأَطْعِمَةِ الْمَشْهُورَةِ فِي الْمَمْلَكَةِ الْأُرْدُنِيَّةِ الْهَاشِمِيَّةِ، وَيَحْتَوِي عَلَى الْعَدِيدِ مِنَ الْعُنَاصِرِ الْغِذَائِيَّةِ، إِلَّا أَنَّهُ يَفْتَقِرُ إِلَى الْأَلْيَافِ الْغِذَائِيَّةِ. بَيْنَ كَيْفَ يُمَكِّنُ زِيَادَةُ قِيَمَتِهِ الْغِذَائِيَّةِ.

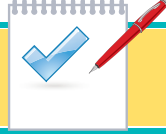

## التَّقْوِيمُ الذَّاتِي

ضَعْ إِشَارَةَ (✓) فِي الْمَكَانِ الَّذِي تَرَاهُ مُنَاسِبًا مِنَ الْجَدْوَلِ.  
يُمْكِنُنِي بَعْدَ دِرَاسَةِ هَذِهِ الْوَحْدَةِ أَنْ:

بشكلٍ	ممتازٌ	جيدٌ جدًا	جيدٌ	مُؤَشِّرُ الْأَدَاءِ	الرَّقْمُ
				أَسْتَخْدِمُ أَدْوَاتِ تَحْضِيرِ الطَّعَامِ وَالشَّرَابِ بِطَرِيقَةٍ صَاحِبَةٍ.	١
				أُعَدُّ مَكُونَاتِ بَعْضِ الْأَطْعِمَةِ الشَّعْبِيَّةِ فِي الْمَمْلَكَةِ الْأُرْدُنِيَّةِ الْهَاشِمِيَّةِ.	٢
				أَجْهِّزُ طَبَقَ الْمُجَدَّرَةِ بِطَرِيقَةٍ صَاحِبَةٍ.	٣
				أَتَّبِعُ خُطُواتِ الْعَمَلِ بِالتَّسْلُسِ فِي أَثْنَاءِ تَحْضِيرِ الطَّعَامِ.	٤
				أَسْتَعْمِلُ فُرْنَ الْغَازِ فِي عَمَلِيَّةِ الطَّهْوِ بِطَرِيقَةٍ آمِنَةٍ.	٥
				أَتَجَنَّبُ الْمُمَارَسَاتِ غَيْرَ الصَّاحِبَةِ فِي أَثْنَاءِ إِعْدَادِ الْأَطْعِمَةِ وَتَنَاوُلِهَا.	٦
				أُقَدِّرُ أَهْمِيَّةَ الْقِيَمَةِ الْغِذَائِيَّةِ لِلْأَطْعِمَةِ الشَّعْبِيَّةِ.	٧





بِسْمِ اللَّهِ الرَّحْمَنِ الرَّحِيمِ  
بِسْمِ اللَّهِ الرَّحْمَنِ الرَّحِيمِ  
تَعَالَى